

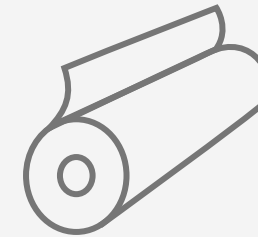

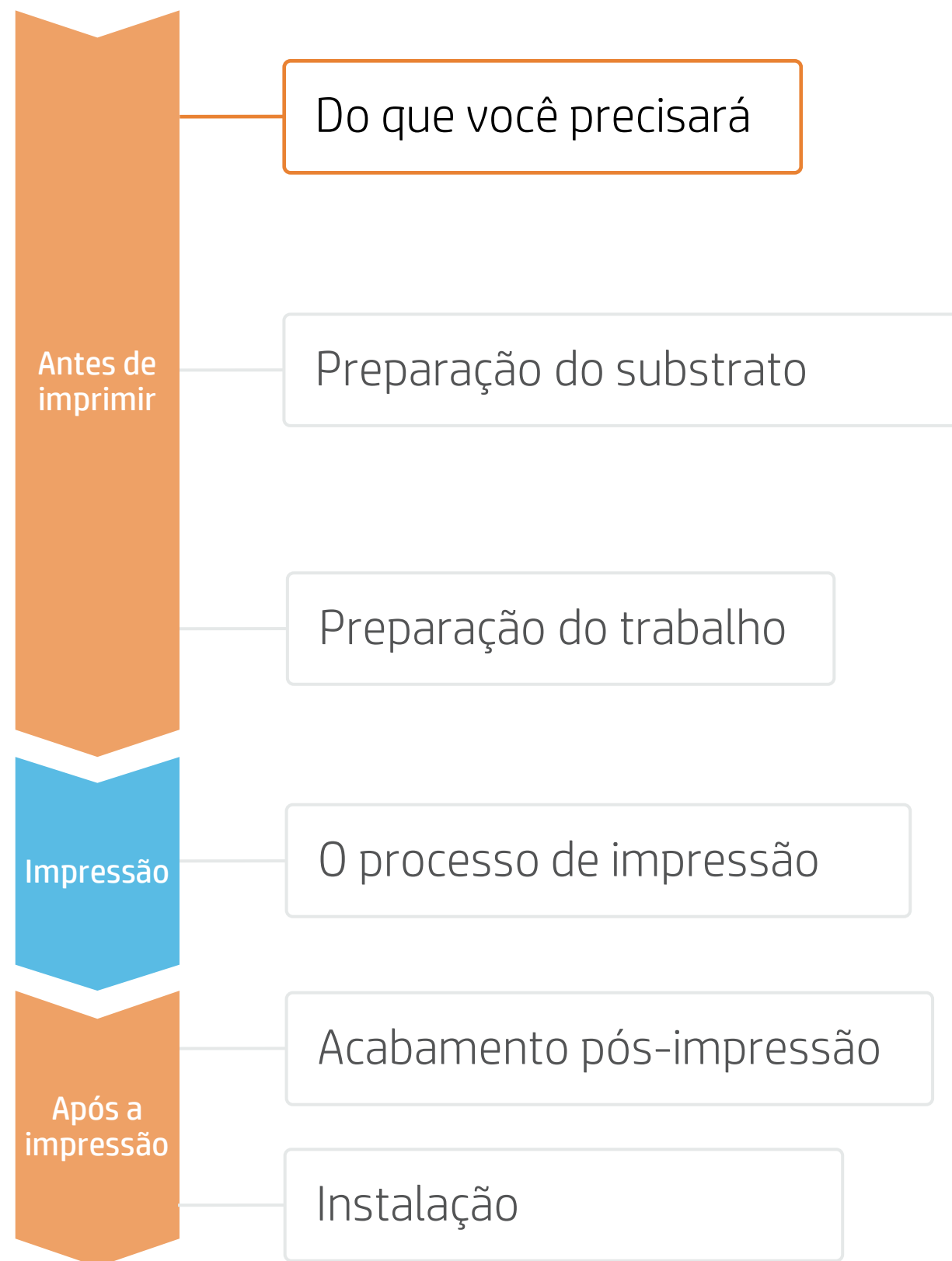

# Como criar adesivos

## Do que você precisará



Vinil autoadesivo ou filme sem PVC



Ferramentas de SW (RIP, edição etc.)



Impressora

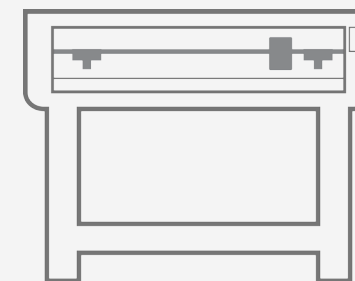

Corte do dispositivo HP Latex Cutter Plus



Laminação de filme (opcional)



Laminadora de filme (opcional)

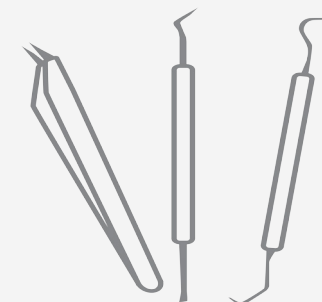

Ferramenta para depilar adesivo (opcional)



Fita de transferência (opcional)

# Como criar adesivos

## Preparação do substrato

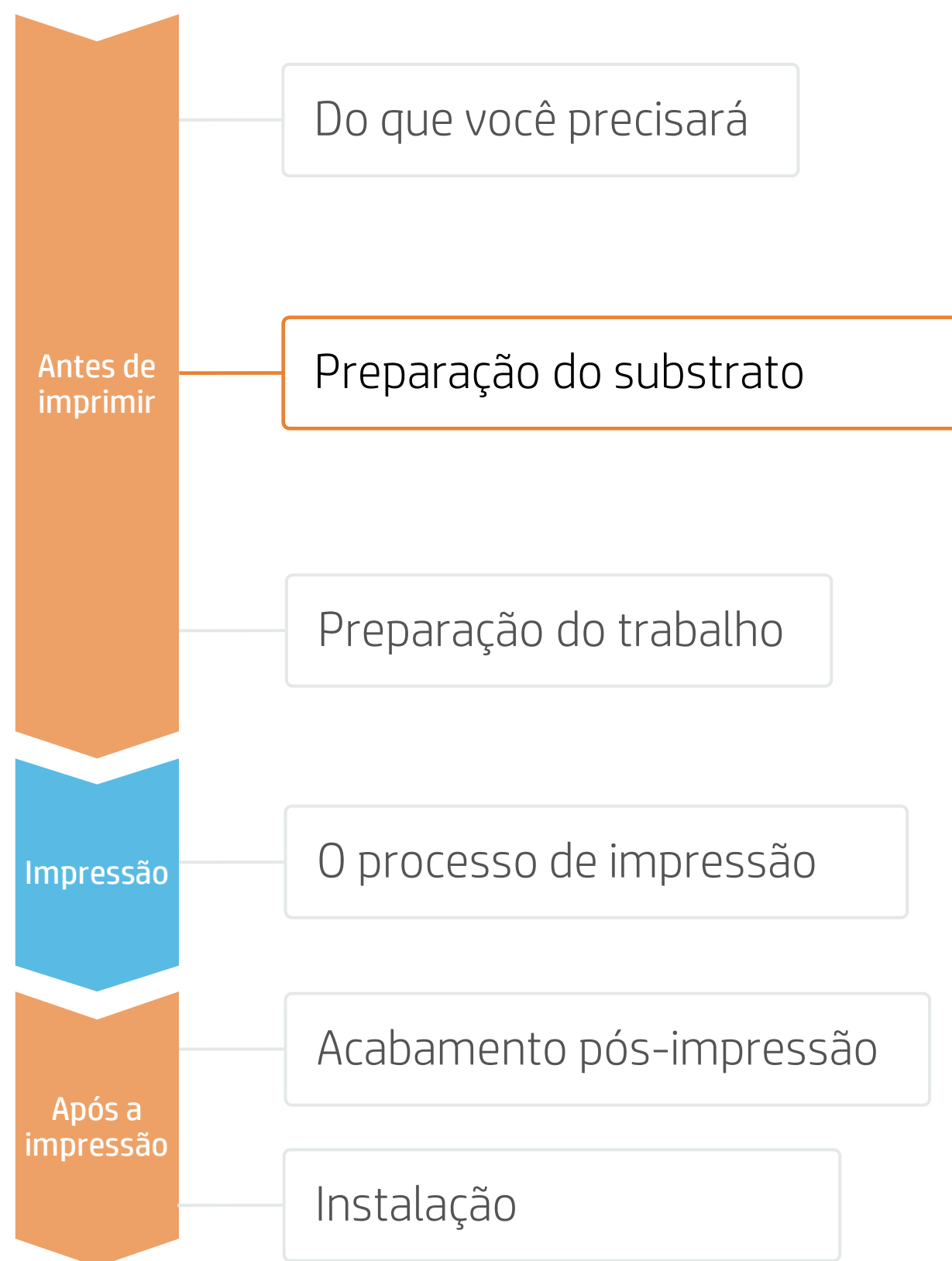

### 1. Tipos de substratos autocolantes para adesivos

#### Por matéria-prima

- Monomérico calandrado
- Polimérico calandrado
- Substratos sem PVC
- Filmes de poliéster

#### Acabamento superficial

- Brilhante ou fosco
- Cor
- Transparente
- Metálico

#### Por tipo de adesivo

- Permanente
- Removível
- Reposicionável
- Transparente ou cinza (opaco)

### 2. Uso

- Normalmente, as impressões serão de **curto prazo** (promoções e eventos temporários) e aplicadas em **superfícies planas**.
- Para usos de **médio e longo prazo** ou **áreas de alta circulação**, recomenda-se proteger as impressões com **laminação de filme**.

**NOTA:** Para **imagens para pisos**, recomendamos o uso de vinis adesivos indicados para essa finalidade. Adesivos especiais são usados para obter melhor aderência ao piso. **Laminações antiderrapantes** especiais também são recomendados.

### 3. Predefinições de substrato

- Verifique se o material que você vai usar tem sua própria predefinição de substrato:
  - a) Na **web**, no HP PrintOS Media Locator: [www.printos.com/ml/#/medialocator](http://www.printos.com/ml/#/medialocator)
  - b) Na pesquisa online do **painel frontal** da impressora (Biblioteca de substratos)
  - c) Na **web**, nos sites dos fornecedores de substrato ou RIP
- Baixe e instale.

**NOTA:** Se você não conseguir encontrar as predefinições de substrato, sempre poderá usar as **predefinições genéricas para vinis autoadesivos ou outros genéricos** já instaladas em sua impressora. Se você precisar realizar ajustes finos em algumas configurações, faça uma cópia da predefinição genérica existente e modifique-a, ou crie uma com a função **Adicionar novo substrato** no painel frontal.

**DICA:** Aprenda a personalizar o seu perfil inscrevendo-se no treinamento disponível: “Série de impressoras HP Latex 700/800: tarefas principais avançadas e rotinas de manutenção” no [site Learn with HP](#).

# Como criar adesivos

## Preparação do trabalho

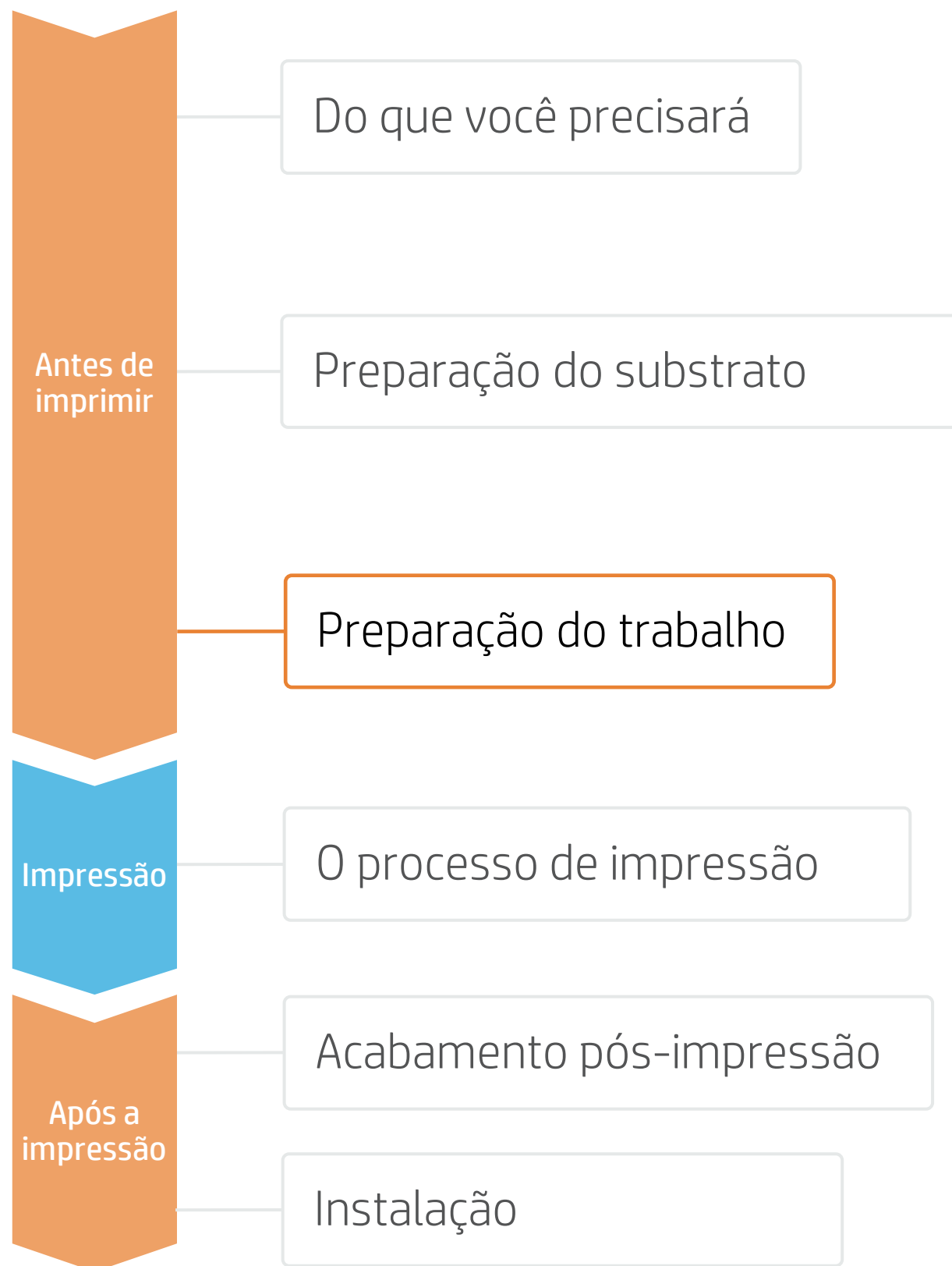

## 1. Software para design e edição

Ferramentas como HP Applications Center (aplicativos da HP Signage Suite), Adobe Illustrator, Photoshop e InDesign ajudam você a projetar e editar trabalhos para adaptá-los às suas necessidades.



Tome uma decisão baseada em suas necessidades

### A. HP Signage Suite

A HP Signage Suite faz parte do HP Applications Center, um pacote completo de ferramentas para impulsionar seus negócios



#### Como funciona?

1

##### Participe da plataforma

Login simples e fácil com o número de série da sua impressora HP.

2

##### Escolha um aplicativo da web

Selecione os aplicativos da web de decoração independentes com os quais você deseja produzir e permita que seus clientes criem e visualizem o design com uma simulação para cada ambiente único.

3

##### Gerencie os pedidos

Gerencie a produção de maneira eficiente com geração automática e confiável de PDFs prontos para a impressão, além de ferramentas de gerenciamento de clientes, pedidos e conteúdo.

**AMPLIE SEU CONHECIMENTO:** Para obter mais informações detalhadas sobre o HP Applications Center e como fazer login pela primeira vez, confira o **webinar** disponível neste [link!](#)

## 2. Edição de trabalhos

Um dos atributos de edição mais comuns na **definição do caminho de corte**.

- Desenhe o caminho de corte:** ele pode seguir o contorno da imagem ou pode ser um corte no estilo de pôster.
- Crie um esquema de cores:** defina como uma cor especial e dê um nome (por exemplo, CutContour, CutContourKiss, CutThrough...).
- Defina** o esquema de cores para realizar o corte no caminho de corte.

**NOTA:** Normalmente, as trajetórias de corte são adicionadas no Adobe. O HP Flexi Print e o CUT RIP permitem que você adicione-as diretamente do RIP. Consulte os manuais específicos do RIP.

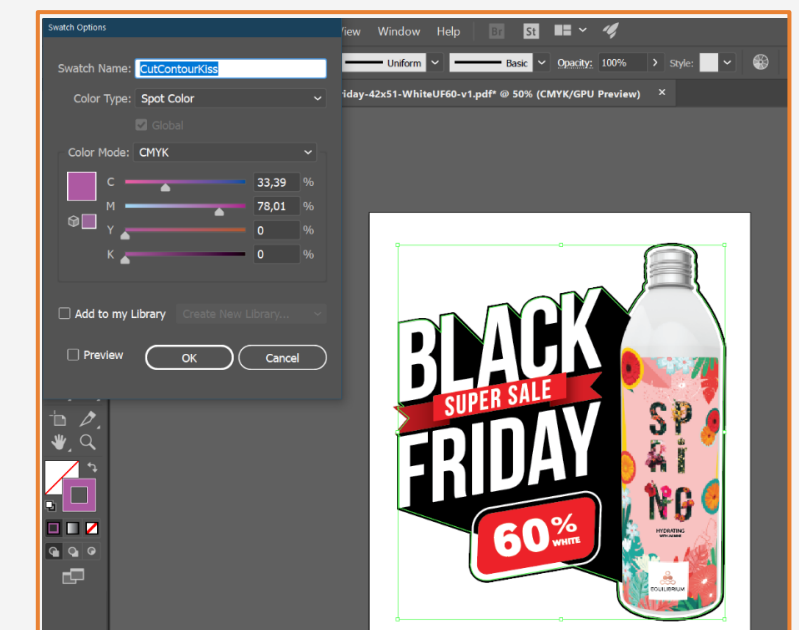

# Como criar adesivos

## Preparação do trabalho

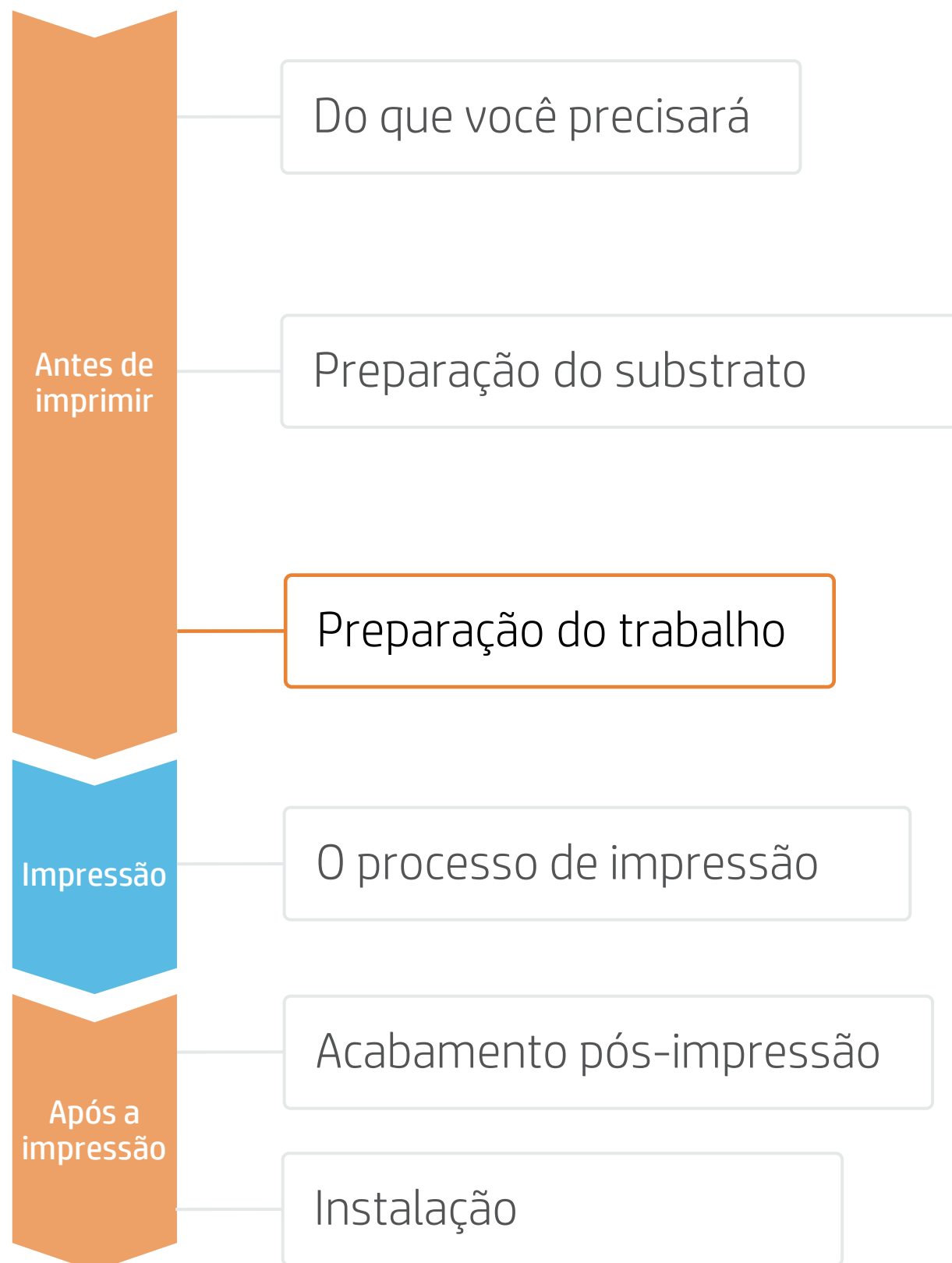

## A. Adição de marcas de contorno: com o Adobe



Tome uma decisão baseada em suas necessidades

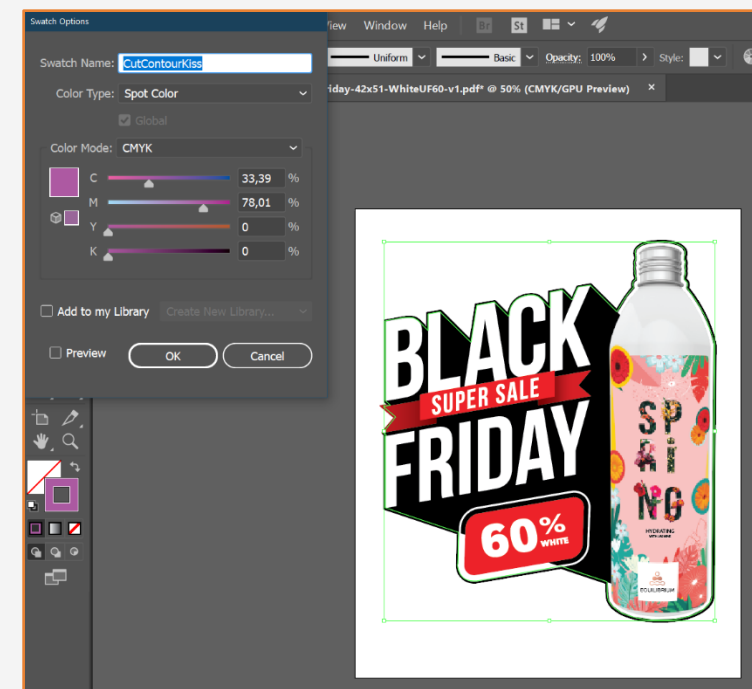

- Crie um esquema de cores
- Defina um nome identificável, por exemplo, CutContourKiss
- Selecione o tipo de cor: Cor especial (Spot Color)
- Crie o caminho de corte com esse esquema de cores

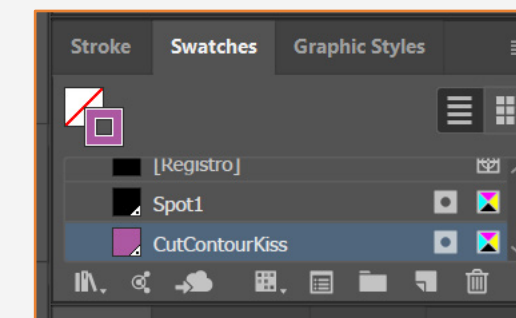

## B. Adição de marcas de contorno: com o SAi HP Flexi Print e o Cut Editor

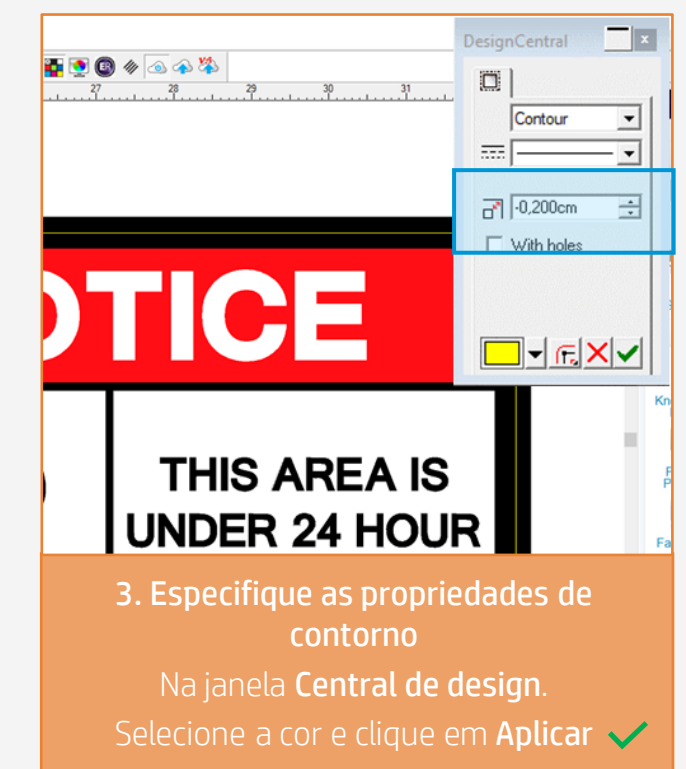
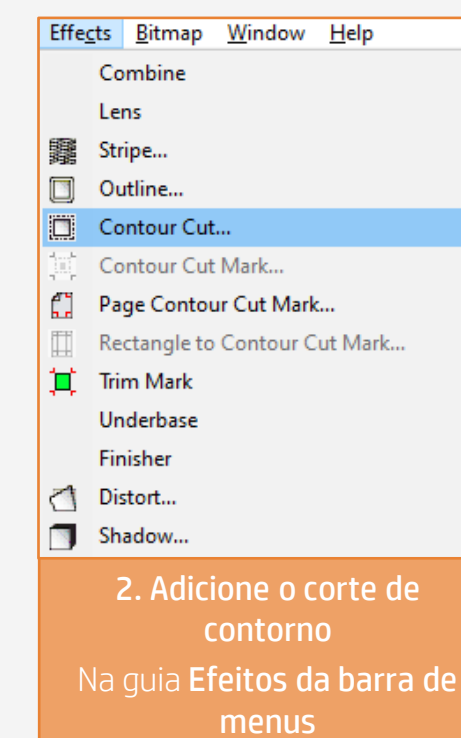
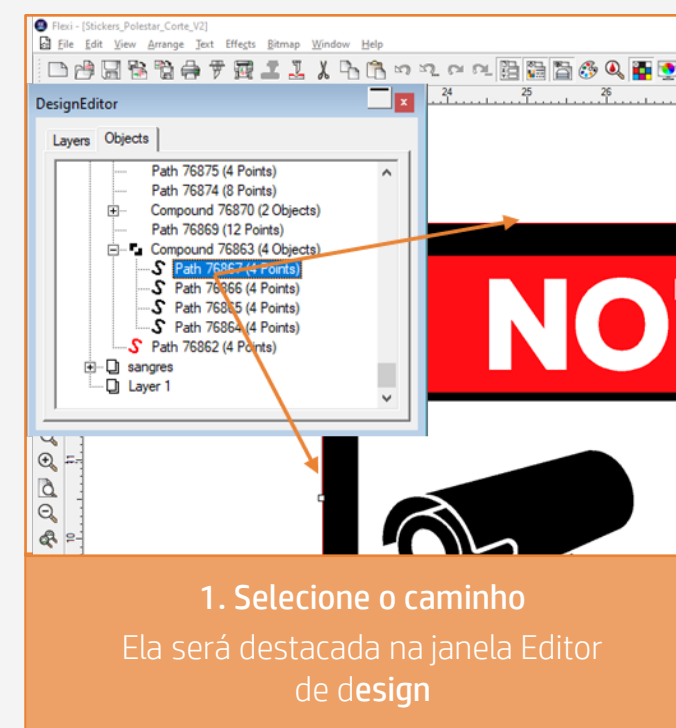

**DICA:** Para evitar imprecisões de corte, adicione sangria à linha de contorno onde o caminho de corte passa, para que o corte não entre em áreas indesejadas



# Como criar adesivos

## Preparação do trabalho

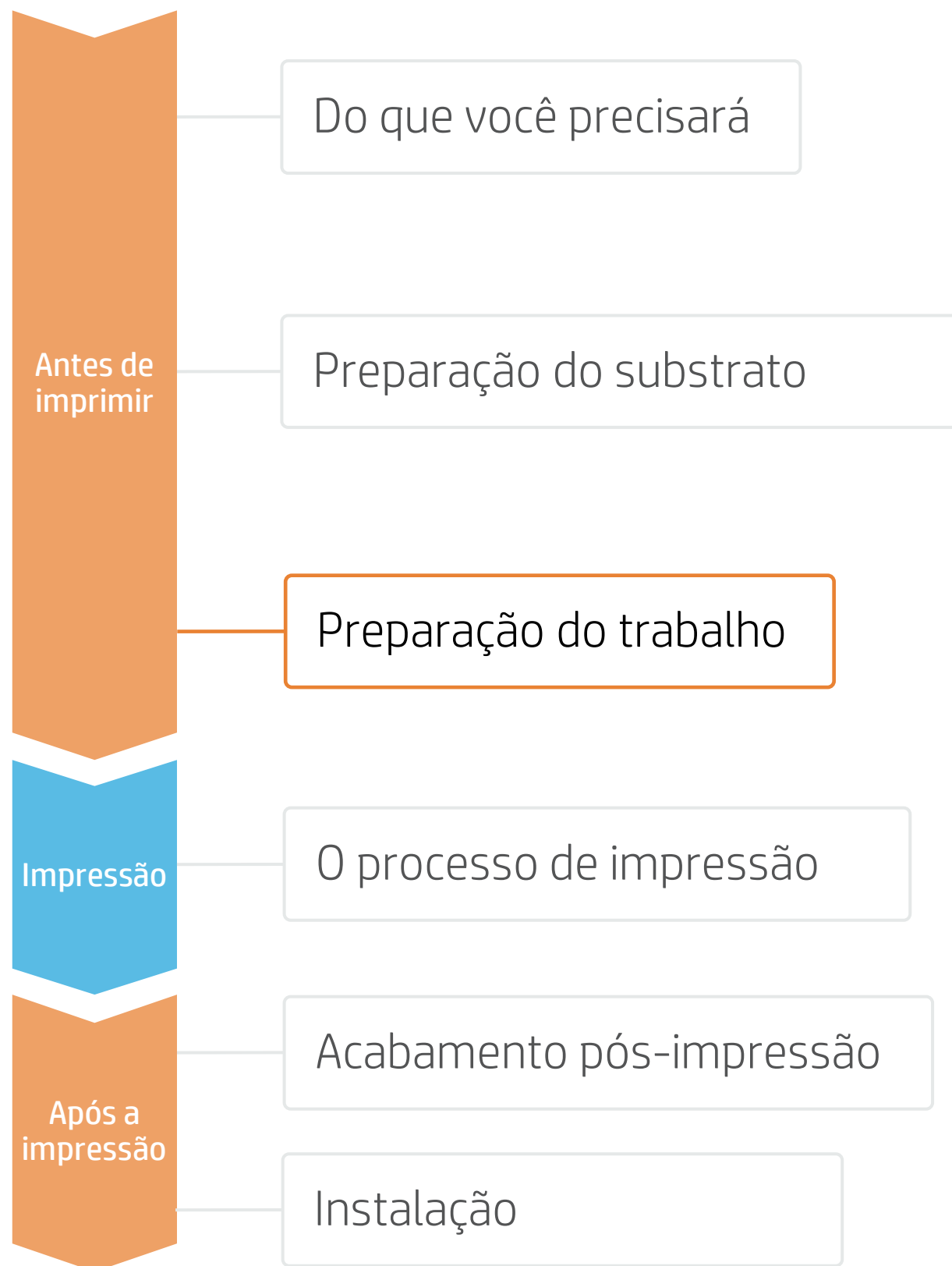

## 3. Processos do RIP

Os RIPs ONYX, Caldera e SAi foram certificados para as impressoras HP Latex 700/800. Todos esses RIPs têm opções específicas para edição de trabalhos.



Tome uma decisão baseada em suas necessidades

### A. Seleção do substrato e do modo de impressão

- Escolha o tipo de substrato (vinil autoadesivo), depois selecione o substrato específico que você carregou na impressora.
- Feito isso, escolha o modo de impressão. O **modo 6p** normalmente proporciona boas impressões com vinil adesivo. Para qualidade de imagem mais alta, escolha o **modo 8p**.
- Se as imagens serão **laminadas**, ative a opção **otimizar para laminação** no RIP ou selecione um modo de impressão com Overcoat em 0 dpp.

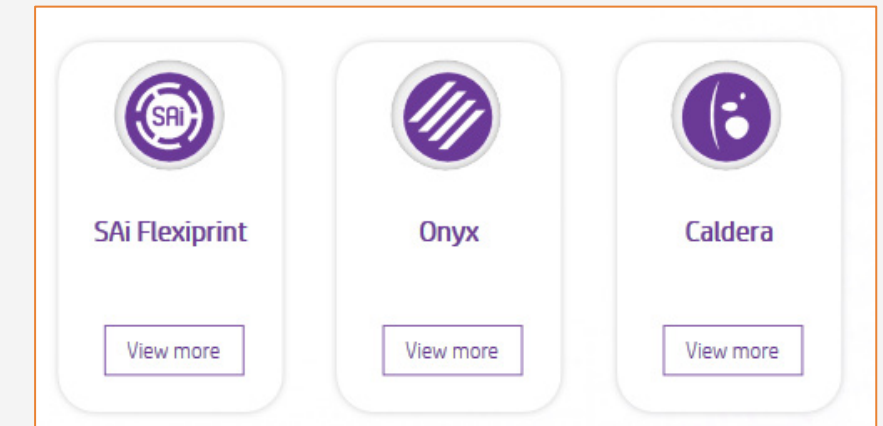

**NOTA:** Consulte os treinamentos específicos sobre os RIPs no Learn App do PrintOS.

### B. Tamanho da imagem e cópias

- Selecione a imagem para o adesivo.
- Modifique o tamanho da imagem
- Defina o número de cópias

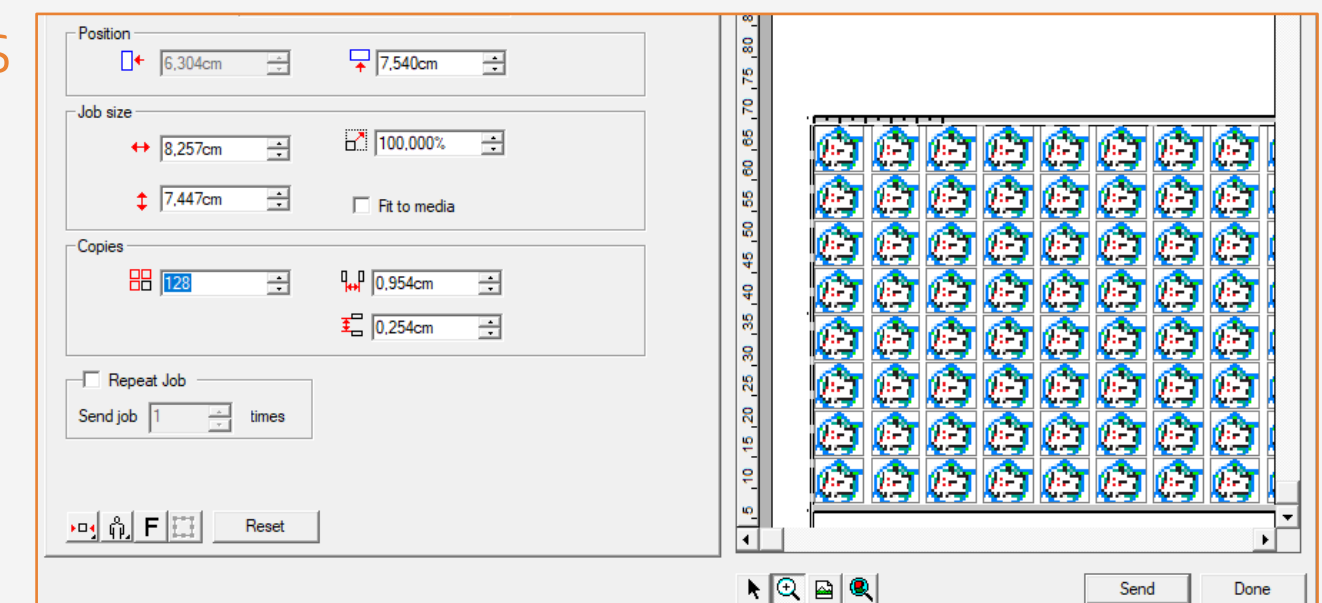

**NOTA:** Para trabalhar com camadas de tinta branca, aprenda a criar uma com o Illustrator e o Photoshop inscrevendo-se no treinamento disponível: “Série de impressoras HP Latex 700/800: tinta branca” no [site Learn with HP](#), ou consulte o livro de receitas [Como imprimir em branco](#).

# Como criar adesivos

## Preparação do trabalho

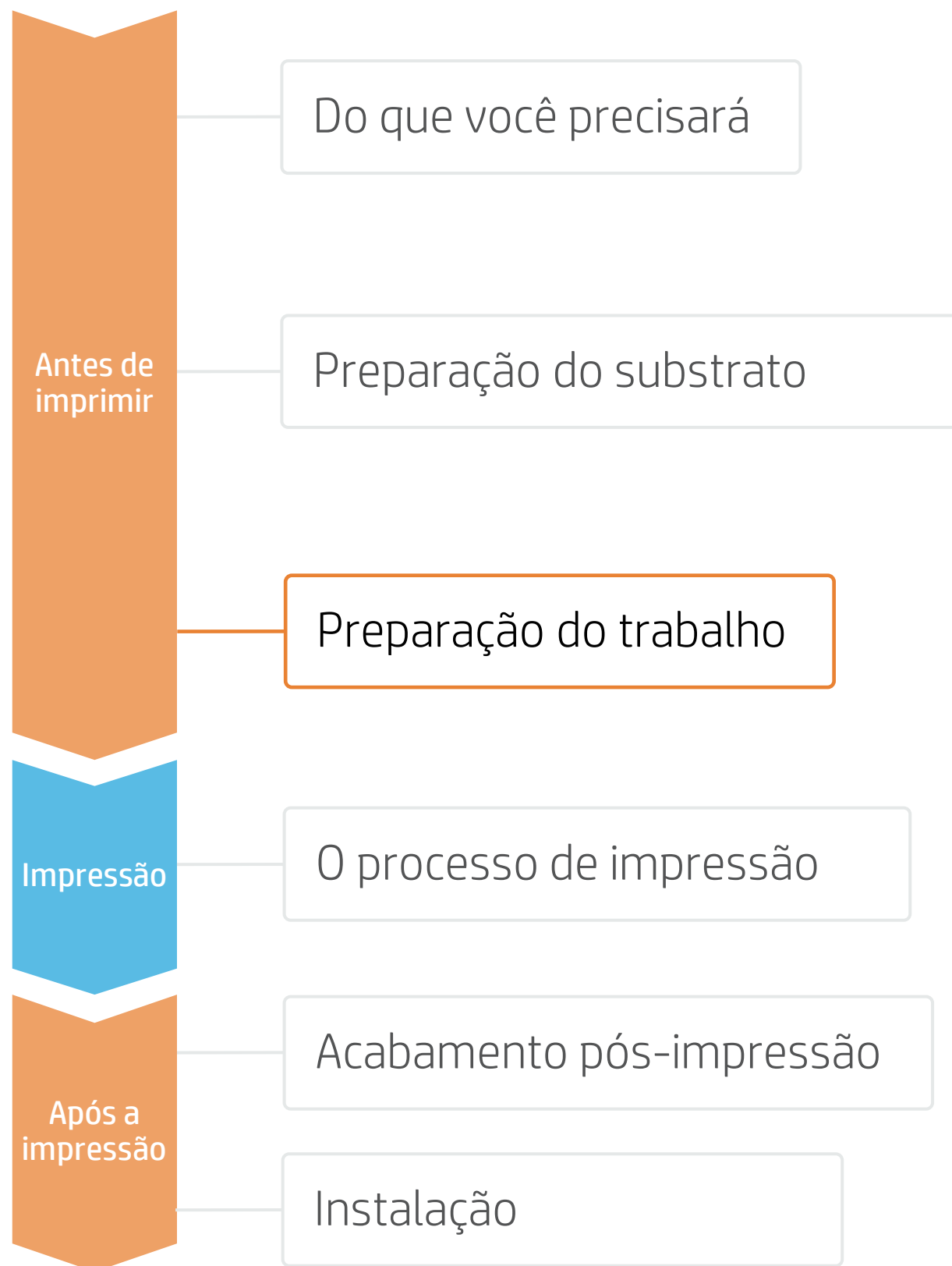

## C. Opção para otimizar a laminação



Tome uma decisão baseada em suas necessidades

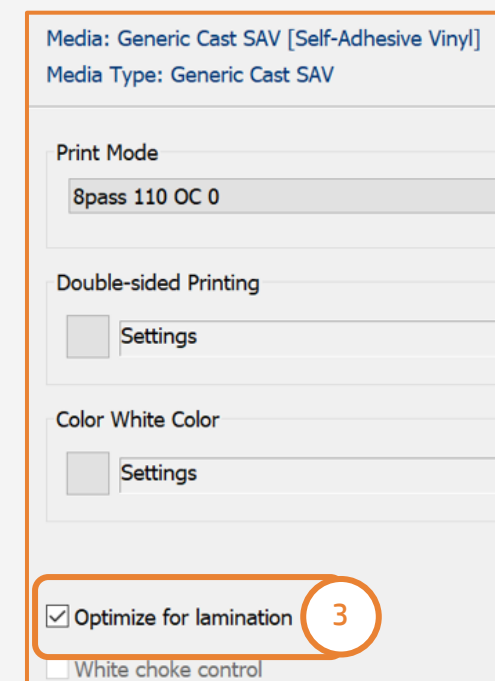

### ONYX

Na fila de trabalhos:

1. Clique com o botão direito do mouse no trabalho.
2. Selecione **Editar - Configurações da impressora**.
3. Clique em **Otimizar para laminação**.

### Caldera

1. Abra o menu de opções da impressora.
2. Clique em **Configurações específicas para a impressora** (ícone de ferramenta).
3. No menu **Parâmetros avançados**, selecione **Otimizado para laminação**.

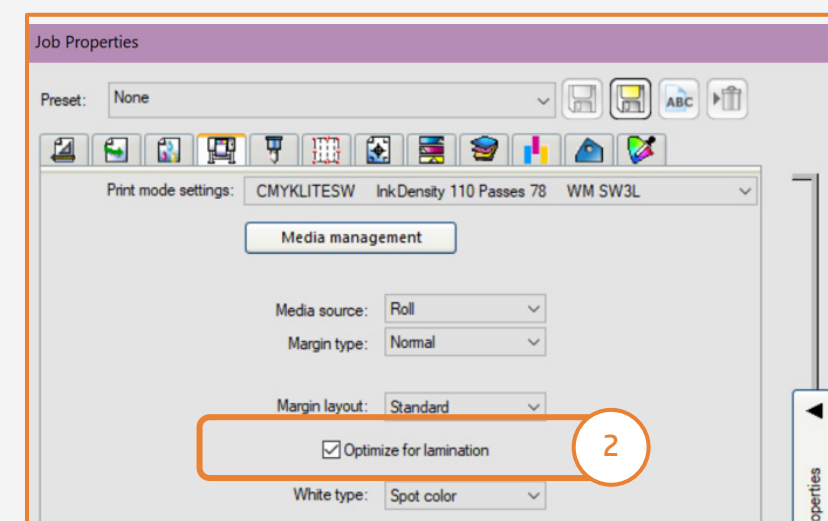

### SAi

No menu de propriedades do trabalho:

1. Selecione a guia **Opções da impressora**.
2. Selecione **Otimizar para laminação**.

# Como criar adesivos

## Preparação do trabalho

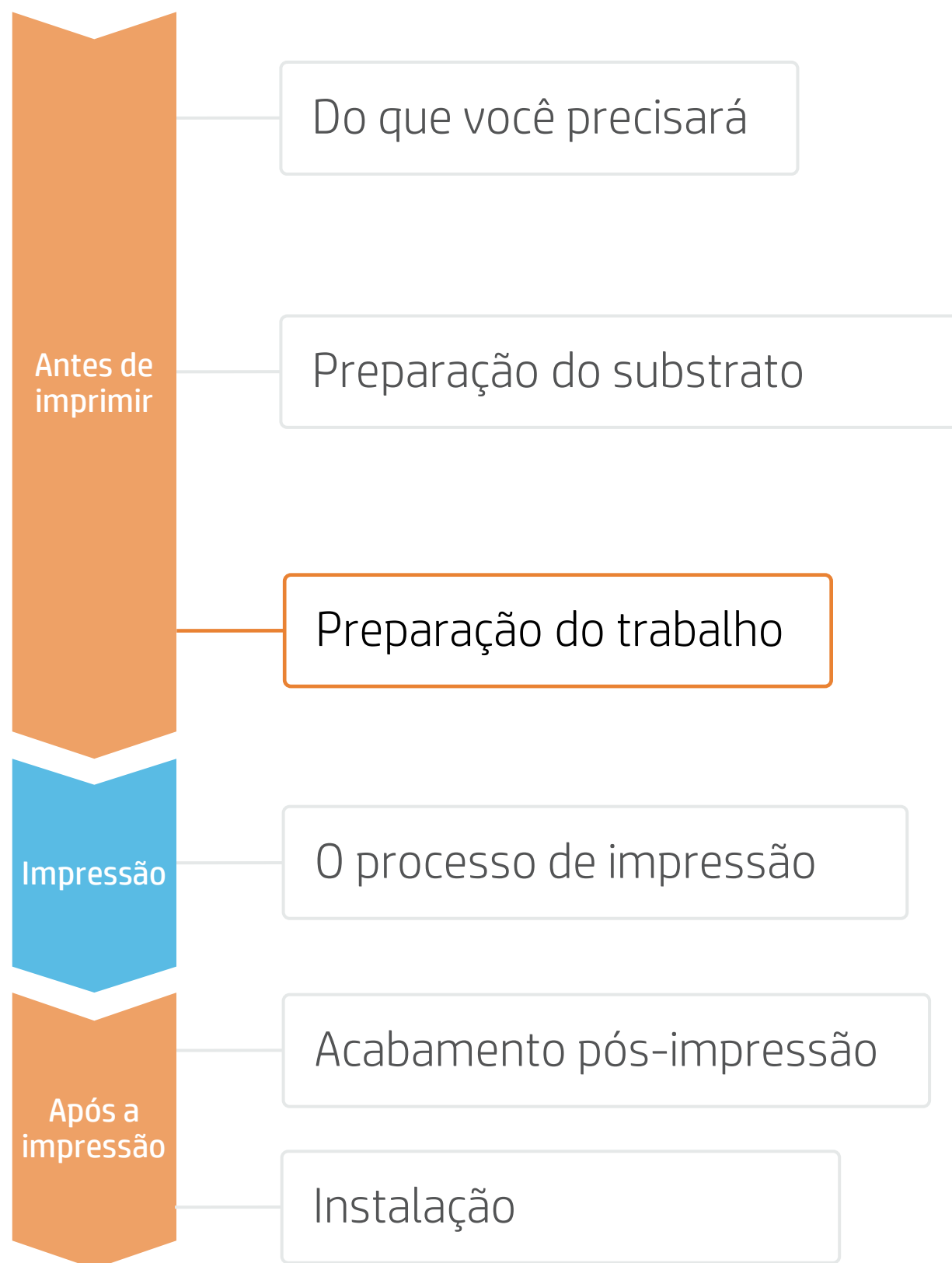

### D. Marcas de registro e o código de barras da HP

As marcas de **registro** garantem a precisão de corte certa e a compensação correta. O **código de barras da HP** possibilita cortes desacompanhados, com recuperação automática de trabalhos diretamente das novas HP Latex Cutting Plus Solutions.

- **Selecione a opção OPOS mais adequada para o seu trabalho.**

**OPOS:** uma linha de marcas é impressa nos lados esquerdo e direito da imagem. Usadas para corrigir a inclinação quando não há deformação na impressão.



**OPOS XY:** marcas de registro e uma linha horizontal são impressas para correção de deformação. O sensor OPOS realiza a leitura da linha inferior para corrigir a deformação.



**OPOS XY2:** marcas de registro e uma linha horizontal são impressas para correção de deformação. O sensor OPOS realiza a leitura da linha inferior para corrigir a deformação, se houver.



**OPOS XY2:** marcas de registro e várias linhas horizontais são impressas para correção de deformação. O sensor OPOS realiza a leitura das linhas horizontais por painéis para corrigir a deformação.



- **Adicione o código de barras da HP para automatizar o fluxo de trabalho.**

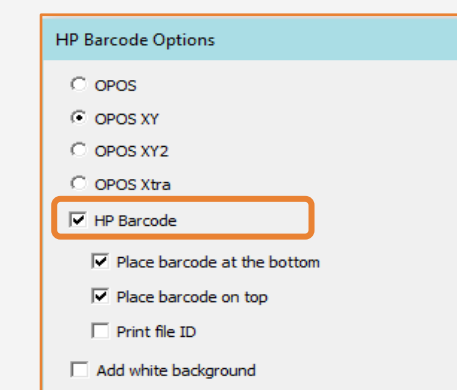
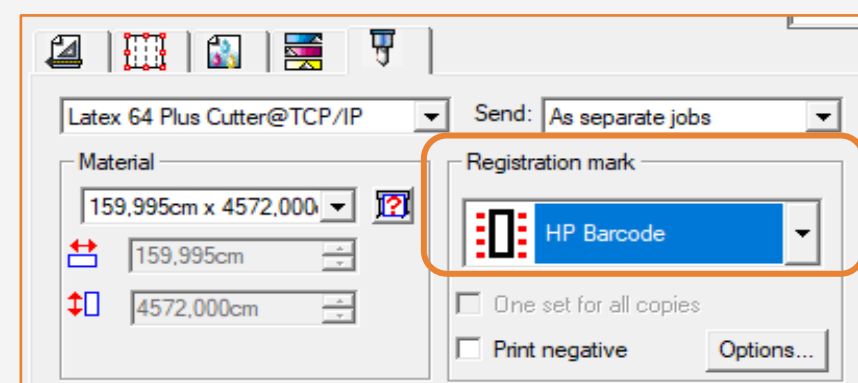

**NOTA:** Encontre mais informações sobre as soluções de corte da HP no seguinte link:

- [hpllatexknowledgecenter.com/printers](https://hpllatexknowledgecenter.com/printers)
- [HP Latex Plus Cutter: guia do usuário](#)



# Como criar adesivos

## Preparação do trabalho

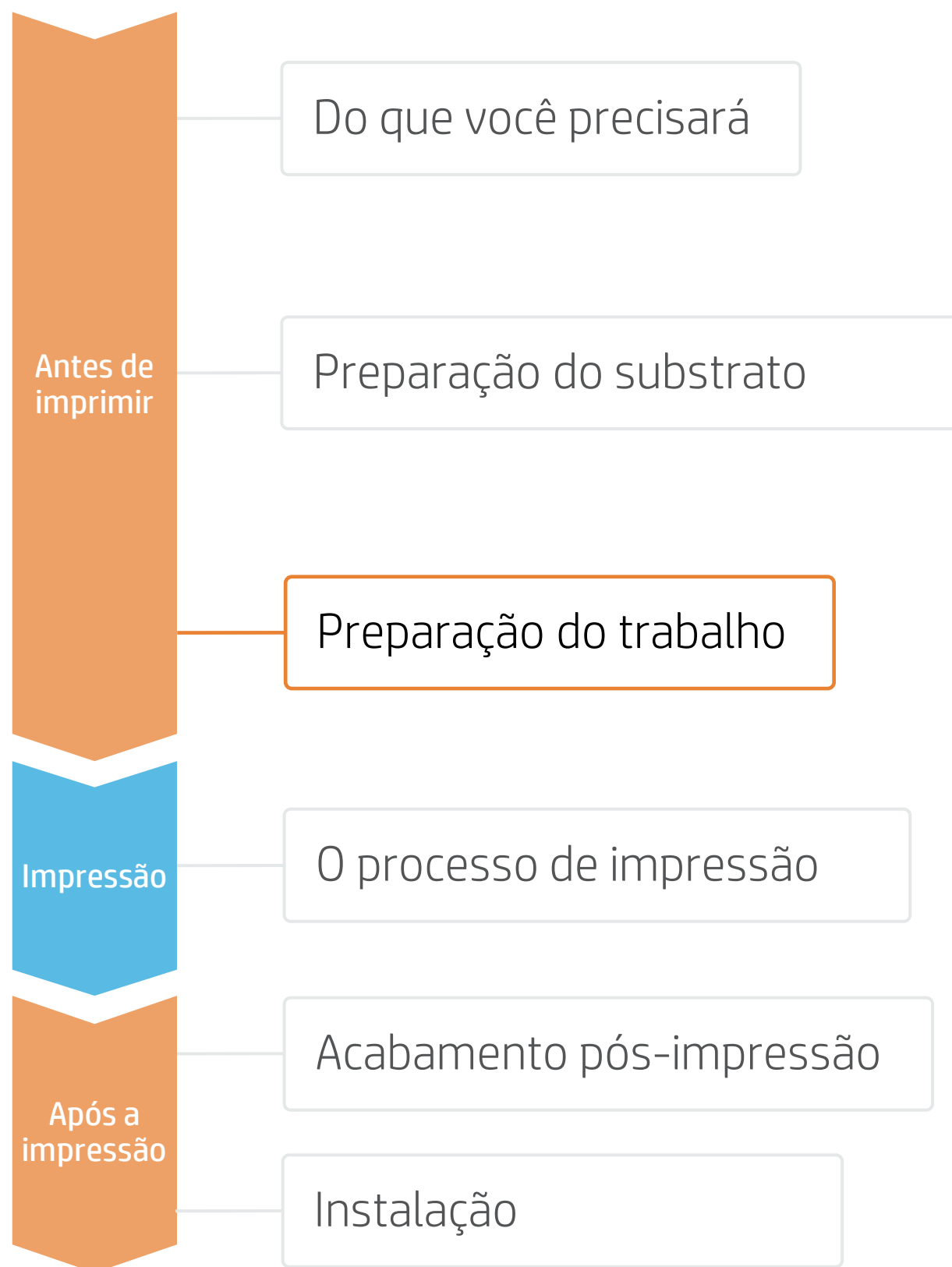

## E. Parâmetros de corte

Os parâmetros mais comuns para ajuste da cortadora são a **pressão** de corte e a **velocidade** de corte.

Os parâmetros de corte precisam ser **ajustados** para cada tipo de corte presente no trabalho de corte.

- Caminho de meio-corte
- Caminho de corte completo (opcional)

1. Defina os parâmetros de corte **padrão** no RIP

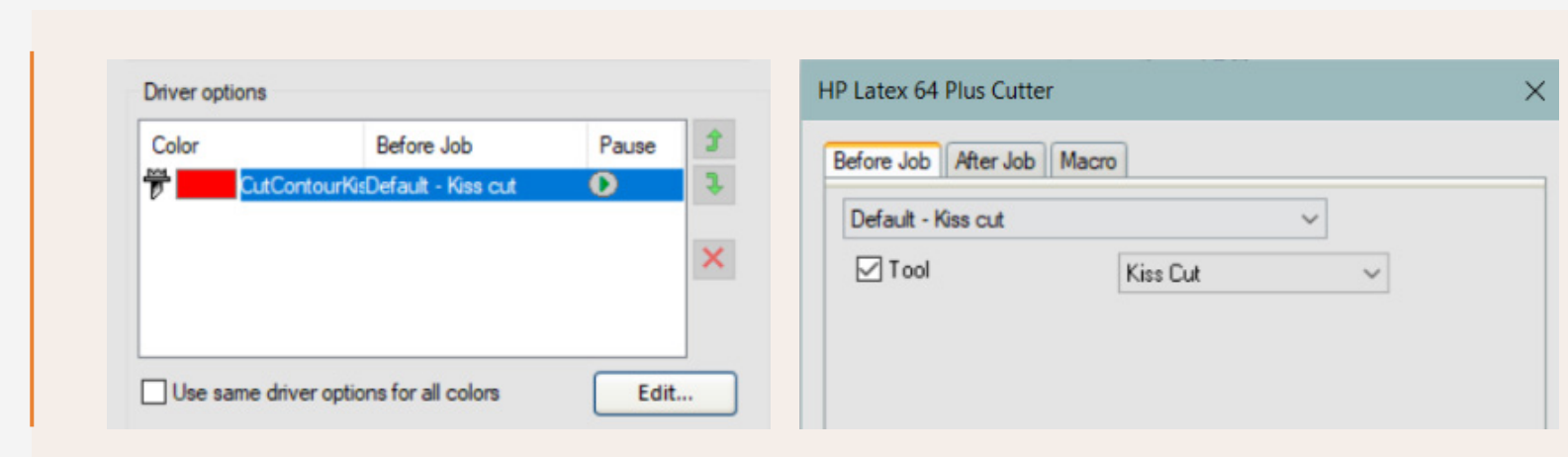

2. Antes de cortar o trabalho, ajuste a **pressão** e a **velocidade** no menu de configurações do cortador

**HP Cutter**

Configuration 1

LAN 192.168.10.2

50000 x 145 mm

Knife

700 mm/s

90 g

Meio-corte

Teste

**DICA:** A pressão da lâmina está definida corretamente quando o padrão de teste recorta completamente o vinil, o vinil é removido, e a ponta da lâmina marca visivelmente a parte dianteira da película protetora do substrato (revestimento). A lâmina nunca deve cortar a película protetora.

**HP Cutter**

Configuration 1

LAN 192.168.10.2

50000 x 145 mm

Knife

700 mm/s

90 g

**FlexCut**

Full pressure

Full pressure cut length

Flex pressure

Flex pressure cut length

FlexCut mode

FlexCut Velocity

Corte completo (FlexCut)

Teste

**DICA:** A configuração está correta quando o substrato é cortado completamente, mas o padrão de teste mantém-se junto, para que possa ser destacado posteriormente.

# Como criar adesivos

## Preparação do trabalho

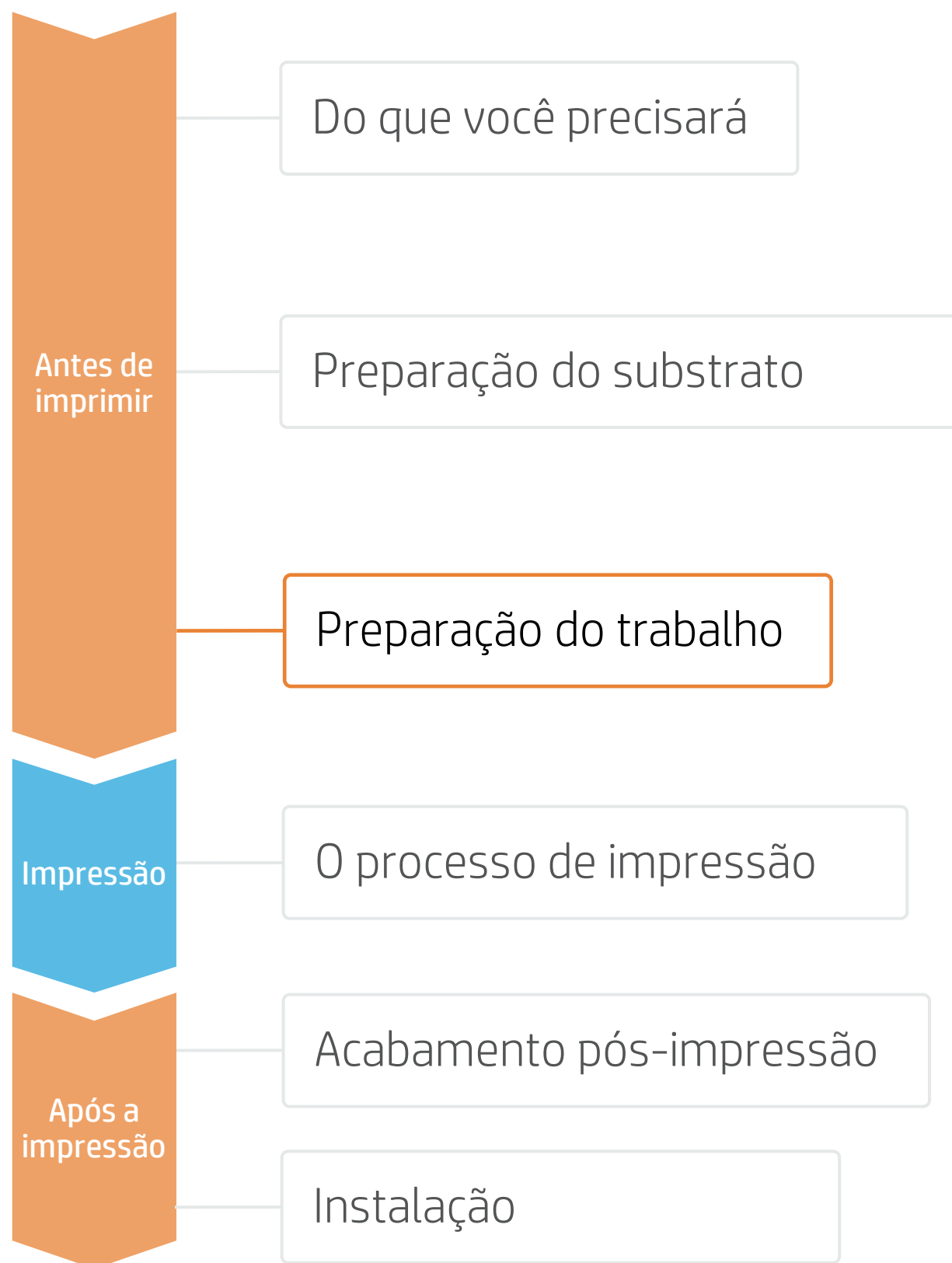

### 4. Dicas para trabalhos de impressão e corte com tinta branca em substratos especiais: SAI

São necessárias algumas configurações específicas para trabalhar com substratos, entre elas:



#### A. Selecionar modos de impressão

- Selecione um modo de impressão em branco: UF, SP, OF ou SW com densidade W100

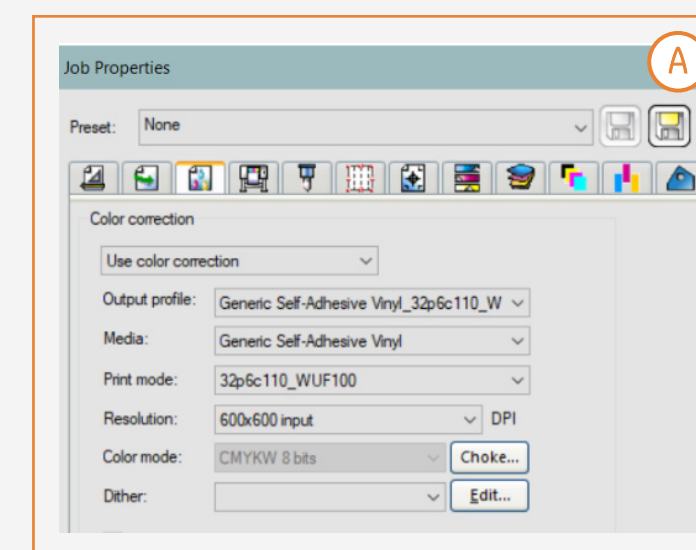

#### B. Separação das cores

- Selecione Spot1 Canal
- Editar
- Selecione Imprimir como Branco

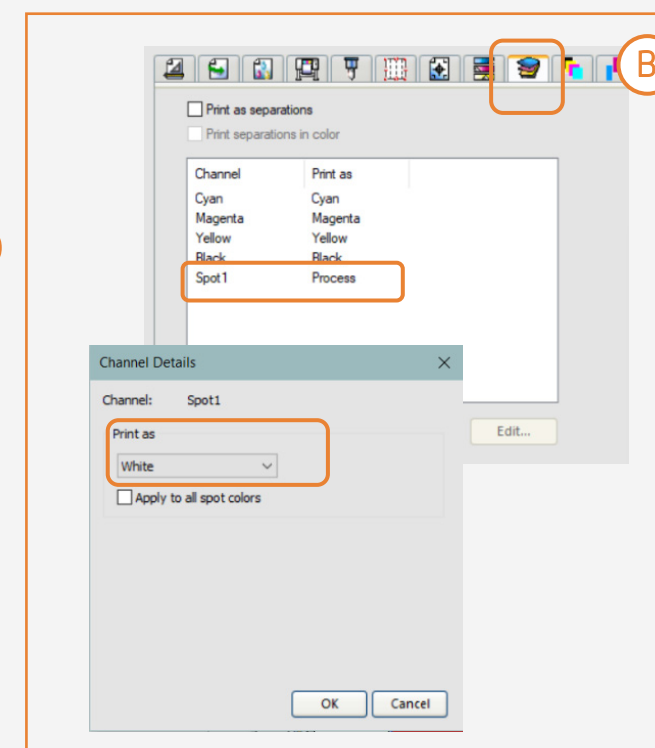

#### C. Código de barras da HP

- Selecione o OPOS desejado e o código de barras da HP
- Selecione "Adicionar fundo branco". Veja a imagem (C1)
- O OPOS e o código de barras da HP são impressos com bordas brancas para que possam ser lidos pelo sensor OPOS. Veja a imagem (C2)

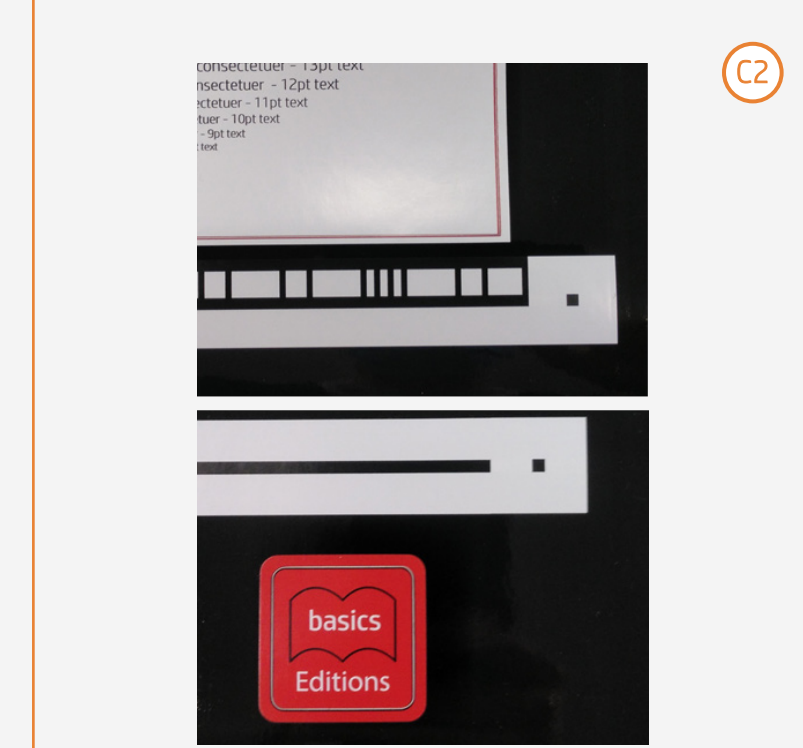
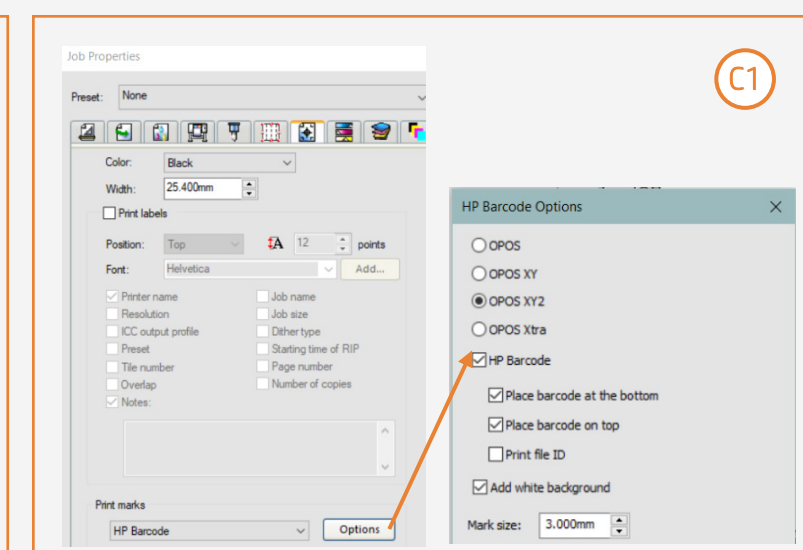



# Como criar adesivos

## Preparação do trabalho

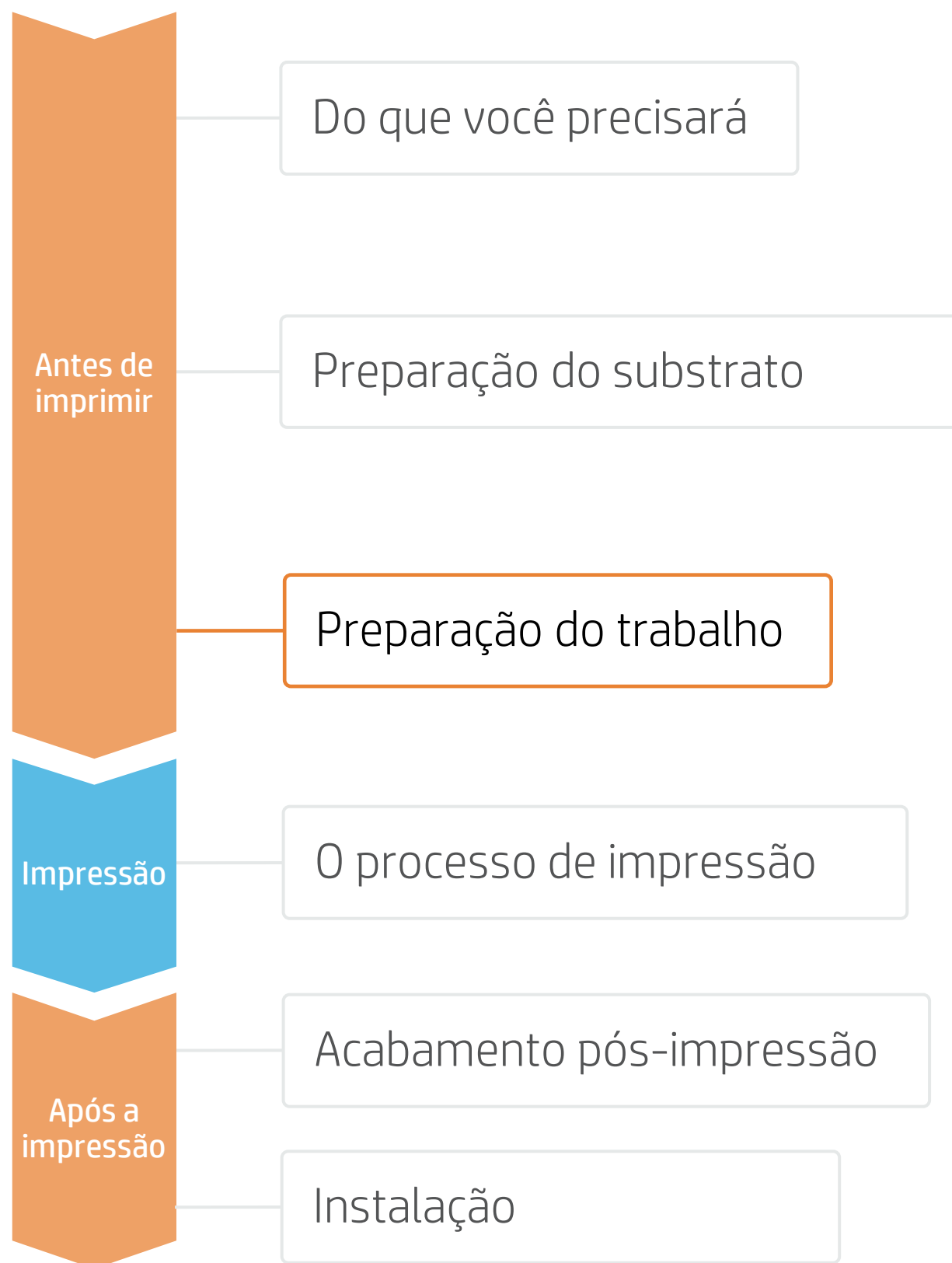

## 5. Efeitos metálicos com tinta branca | uso de substratos de acabamento metálico, SAi e ColorLogic



Graças à tinta branca HP Latex, ao software ColorLogic e a um substrato de acabamento metálico como o KernowJet Metalik Inkjet, você pode obter efeitos metálicos.

© Color-Logic Inc www.color-logic.com

**COLOR LOGIC** Special Effects for Print™

**KERNOW COATINGS LTD**

### Criar

Crie arquivos de imagem com efeitos metálicos com a Adobe e as paletas e os plug-ins ColorLogic. Para obter mais informações, confira o site da ColorLogic: <https://www.color-logic.com/>.

### A. Carregar o arquivo de imagem

- Carregue o arquivo pdf.
- Clique nele com o botão direito do mouse para abrir o menu de propriedades do trabalho.

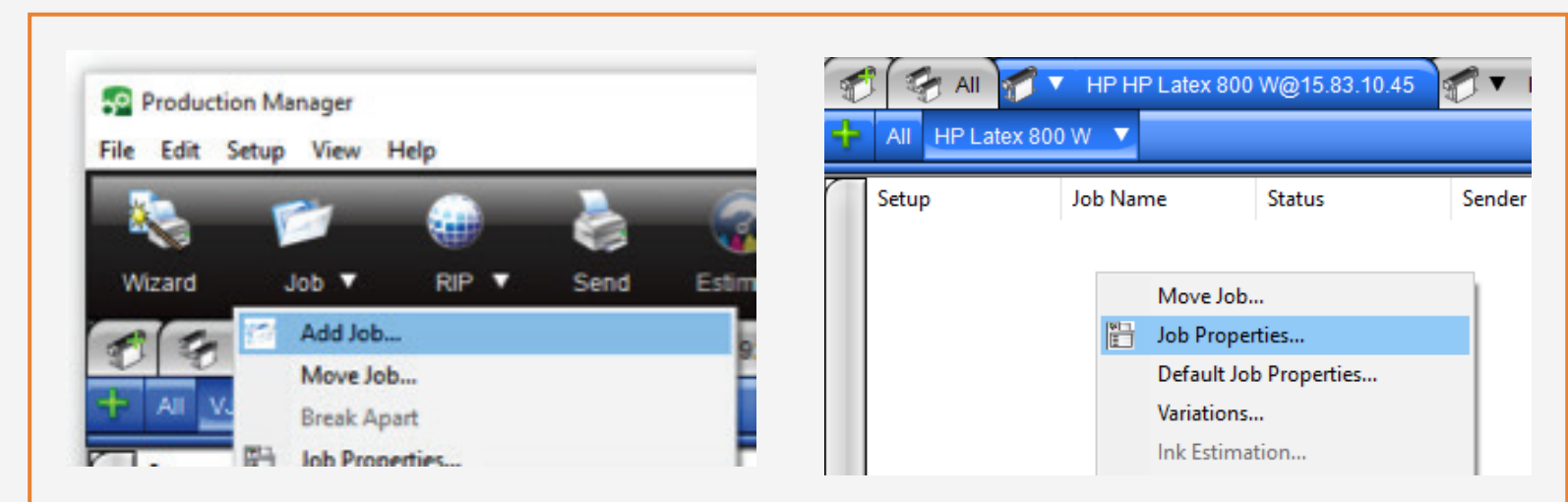

# Como criar adesivos

## Preparação do trabalho

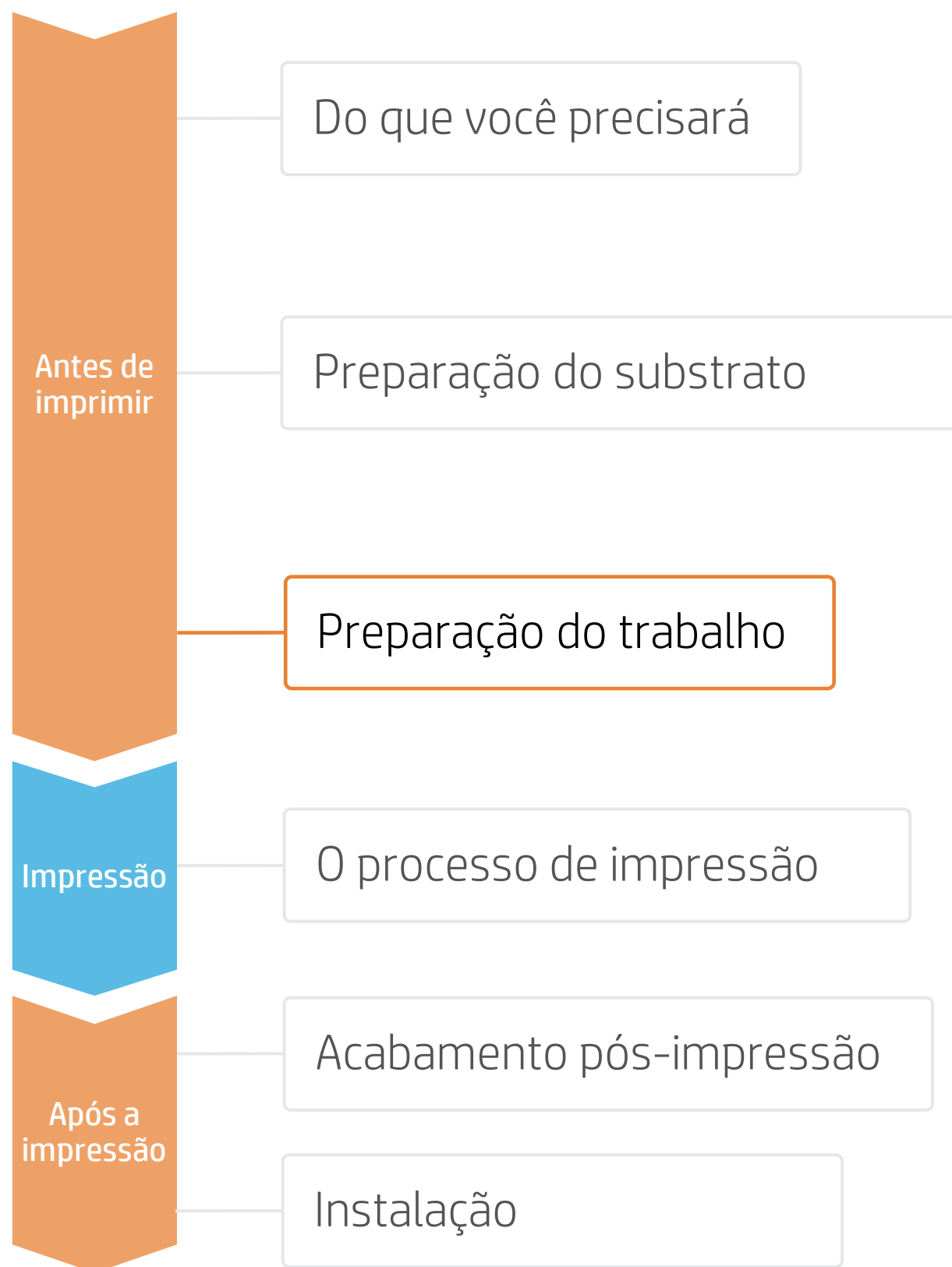

### B. Correção de cores

- Clique na **guia Gerenciamento de cores** e selecione **Usar somente linearização**.

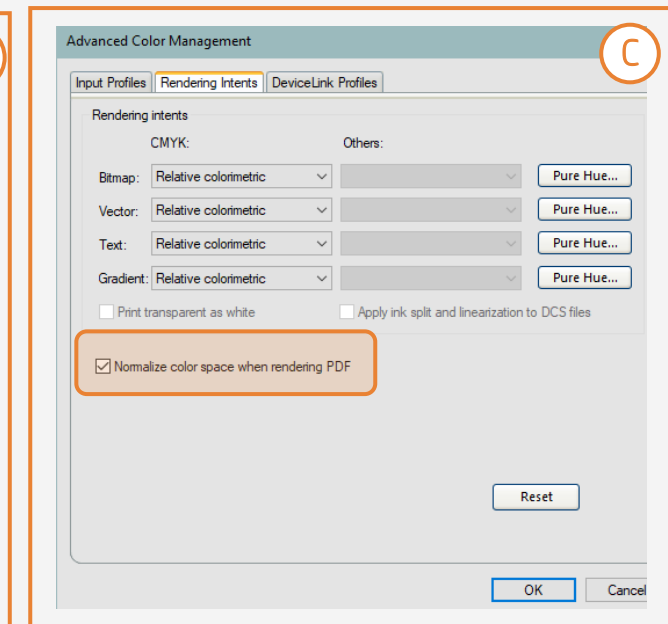
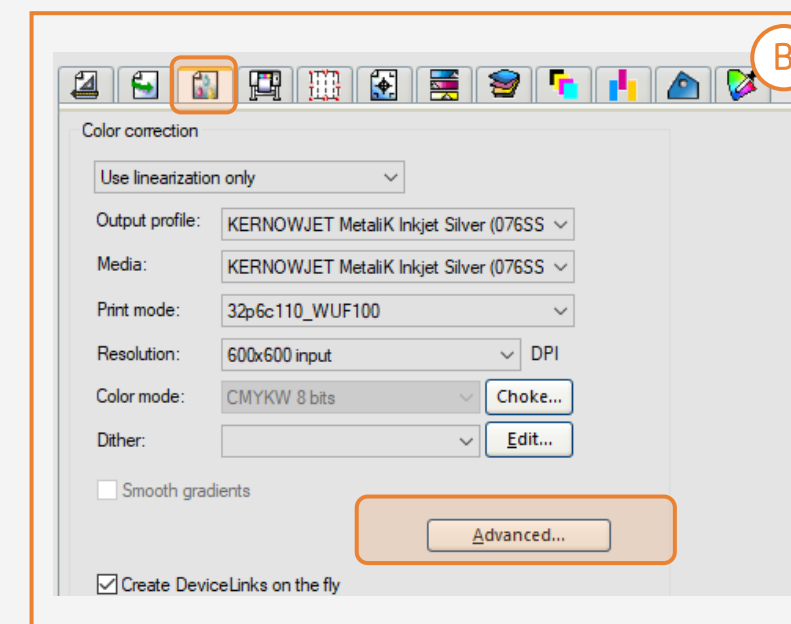

### C. Intenções de renderização

- Clique em **Avançado** para definir as intenções de renderização e marque **Normalizar espaço colorido ao renderizar PDF**.

### D. Separação das cores

- Clique na **guia Separações**, selecione o canal **CL 4713 SILVER** e clique em **Editar**

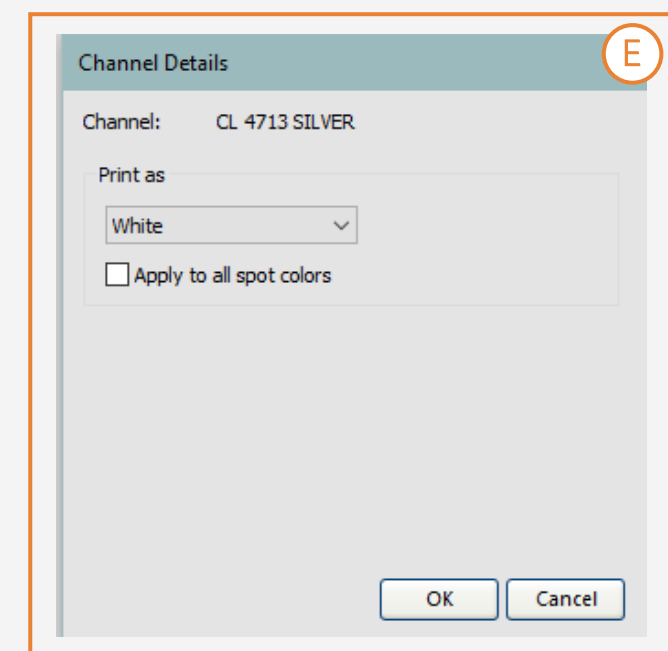
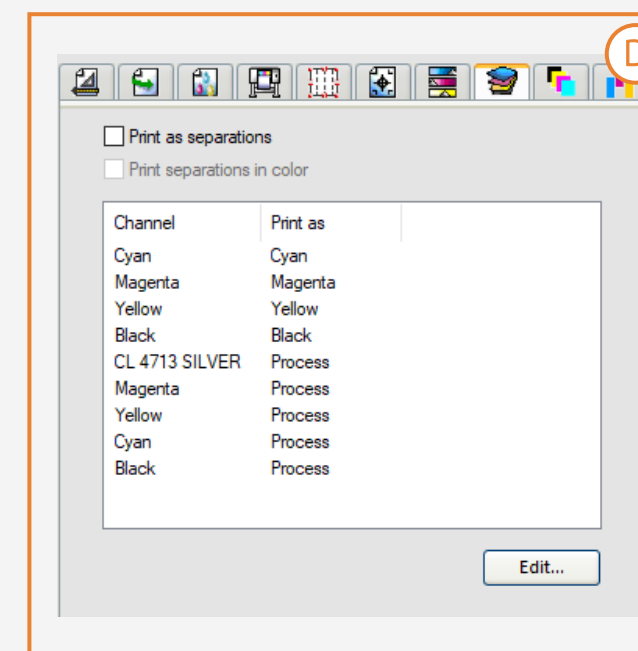

### E. Canal branco

- Altere **Imprimir como** para **Branco**

### F. Inversão de canal

- Acesse a **guia Ajustes de cores** e selecione o canal **Branco**.
- Na parte inferior do gráfico, clique no **#0** e insira **100%** na caixa de texto **Saída**.
- Depois, clique em **#100** e insira **0%** na caixa de texto **Saída**.

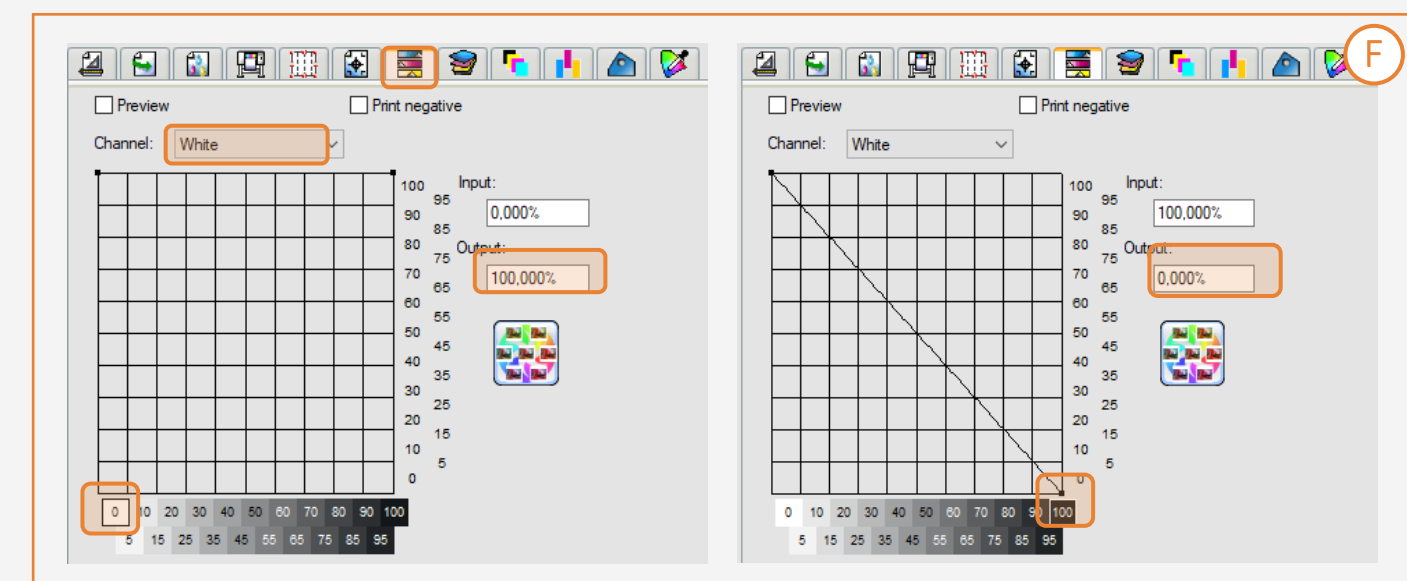



# Como criar adesivos

## O processo de impressão

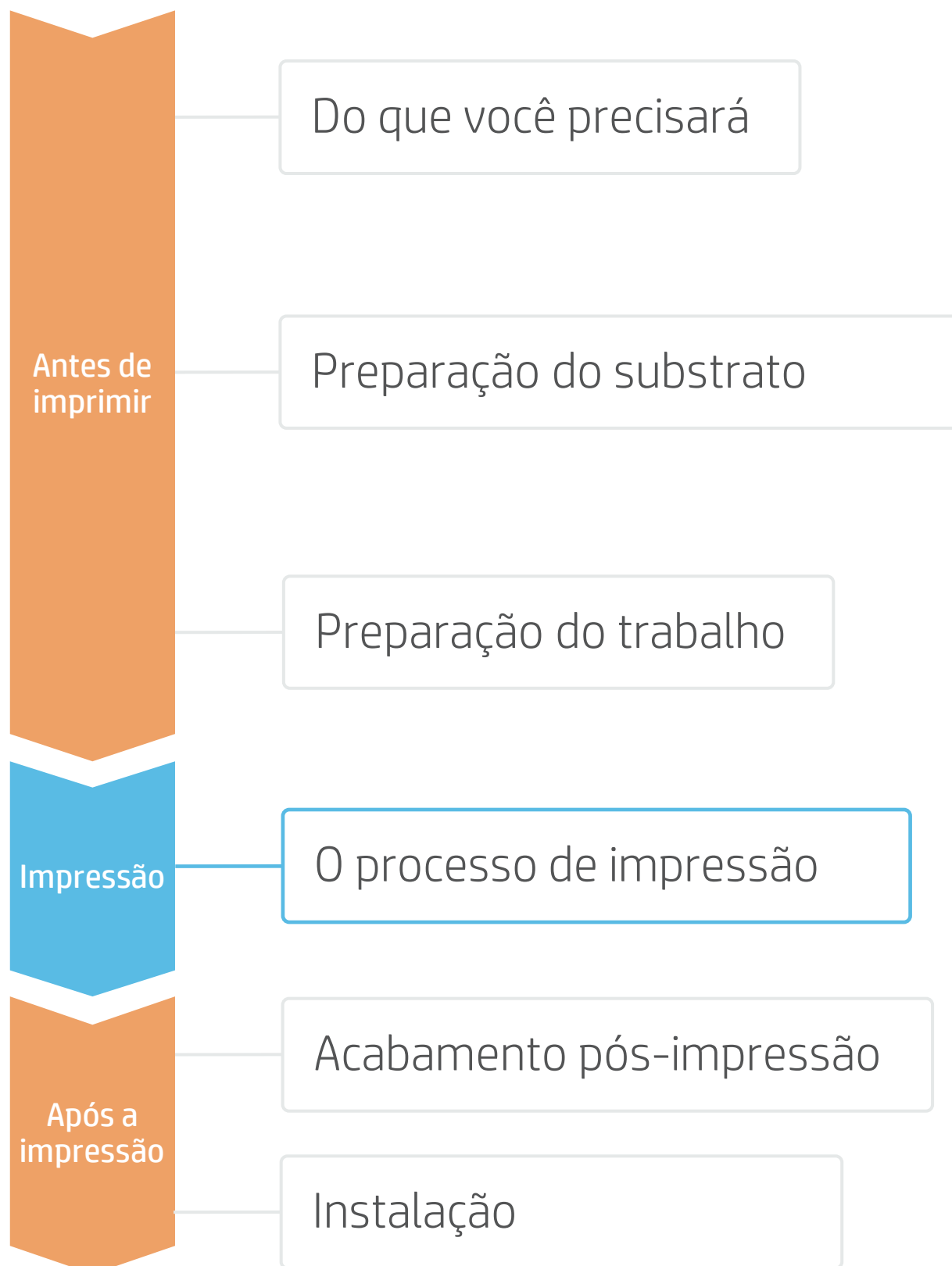

## Carregar substrato | Conexão ao eixo de recolhimento (TUR)



- 1. Prepare o TUR**
  - Fixe um tubete vazio na TUR.
- 2. Mova o substrato**
  - Avance o substrato até o tubete no TUR.
- 3. Solte o substrato dos roletes**
  - Suspenda os roletes.
  - Alinhe a borda direita do substrato com a borda direita do rolete de entrada.
  - Toque em **Concluído** no painel frontal para abaixar os roletes.
- 4. Fixe o substrato no TUR (opcional)**
  - Você pode fixar o substrato para que o lado impresso fique para **dentro (a)** ou para **fora (b)** (para fora é a opção mais comum).
- 5. Ative o TUR**
  - Conclua uma rotação completa do TUR.
- 6. calibre o TUR**
  - Selecione **Calibrar** no painel frontal.

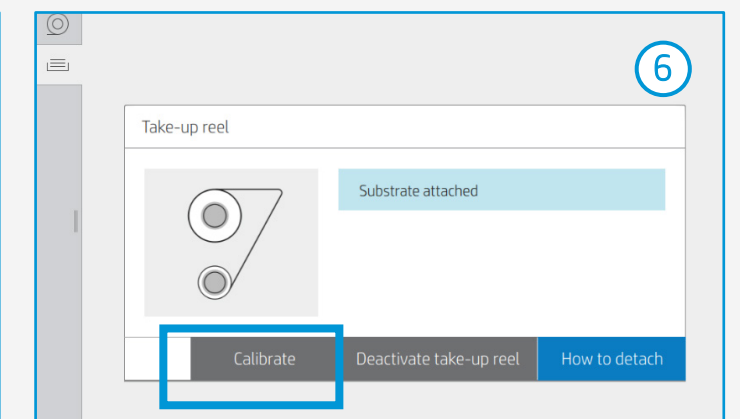
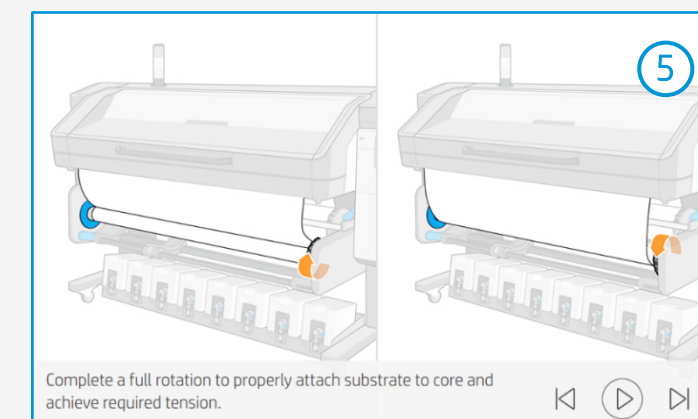
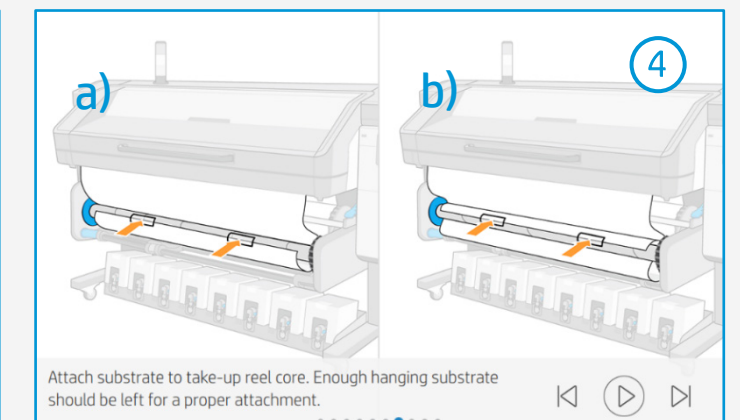
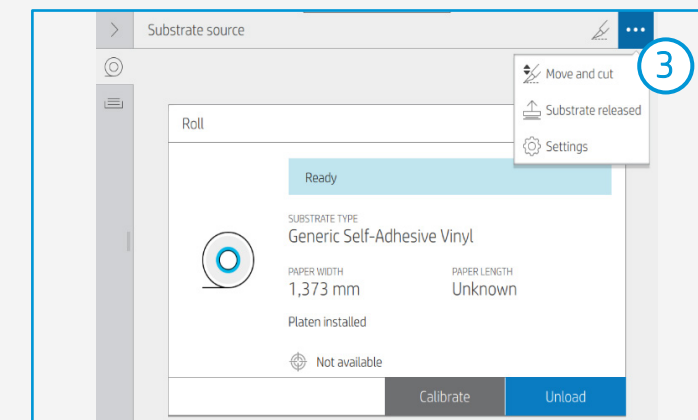
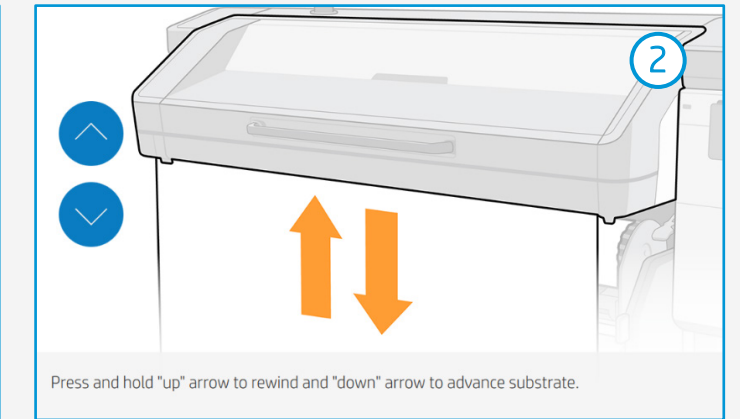
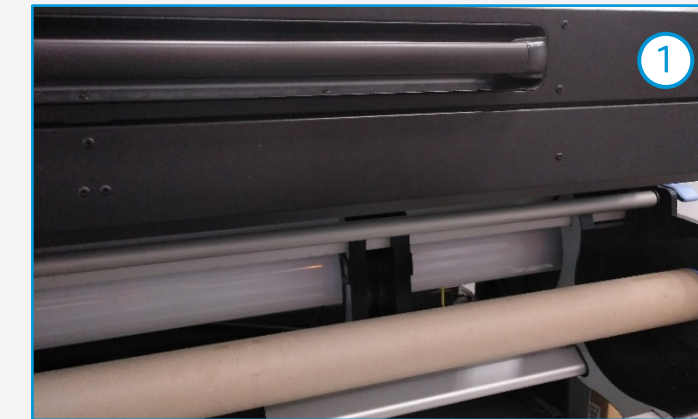

**DICA:** Para trabalhos longos, conecte o substrato ao eixo de recolhimento (TUR). Para aplicações de impressão em painéis, conecte a TUR antes de iniciar a impressão.

# Como criar adesivos

## O processo de impressão

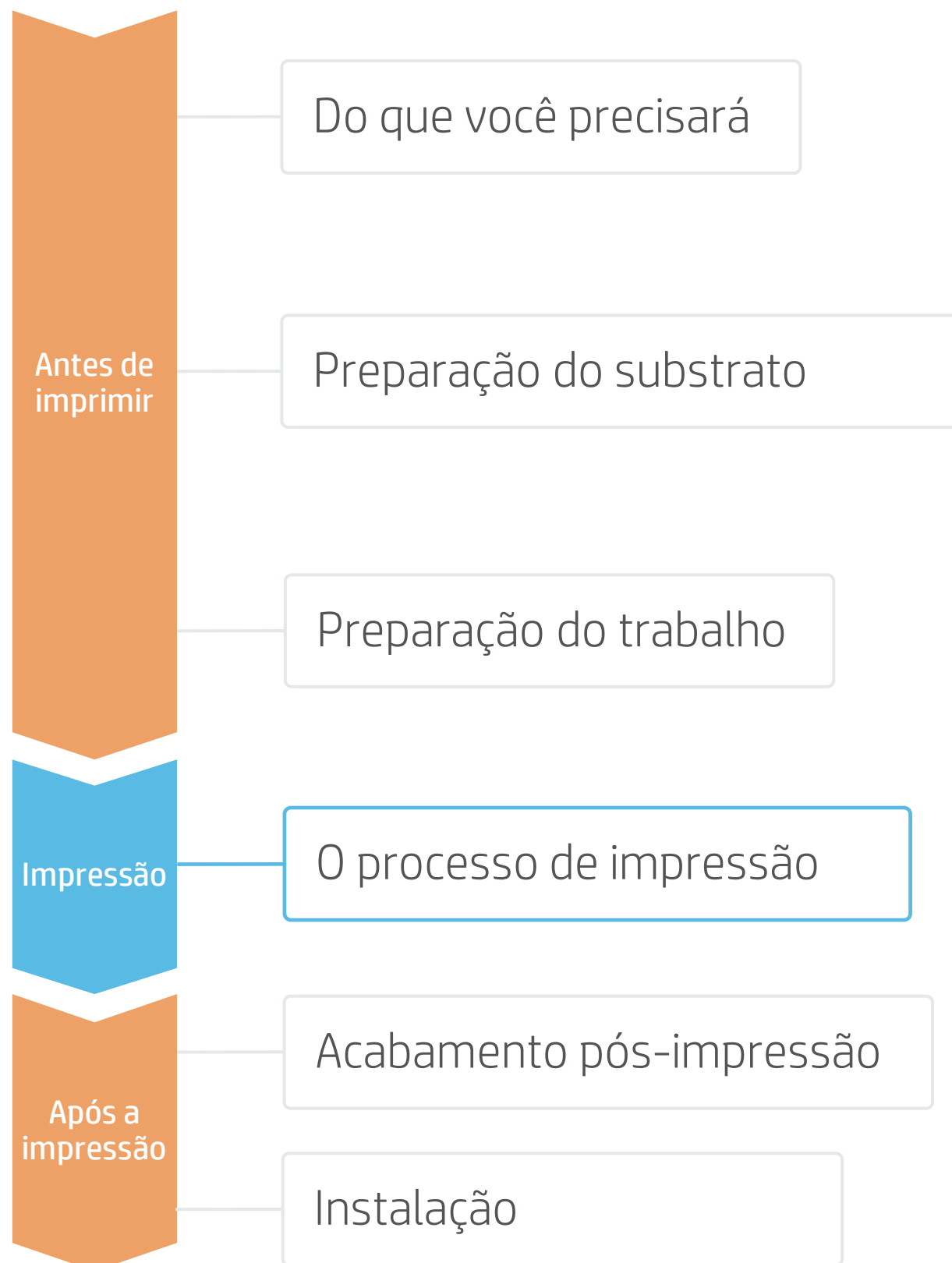

- 1. Carregue o rolo**  
Por padrão, esta opção está no modo automático.
- 2. Selecione a predefinição de substrato correta**  
Se o substrato for novo, selecione a predefinição Vinil autoadesivo genérico.
- 3. Verifique o status de IQ da impressão**  
Realize a verificação dos injetores da cabeça de impressão e o alinhamento da cabeça de impressão.
- 4. Posição de início da impressão**  
Normalmente começa pela placa de impressão, mas alguns vinis podem precisar ser posicionados após a zona de cura ou até mesmo fixados no TUR para evitar uma colisão no substrato.
- 5. Envie o trabalho para impressão pelo RIP**
  - Verifique se o RIP sincronizou o substrato carregado com a impressora.
  - Selecione o modo de impressão correto e outras configurações (cópias, posicionamentos etc.)
  - Clique em **Enviar para impressão**.
- 6. Corte e recupere o rolo impresso**  
Isso pode ser feito no modo automático ou manualmente.

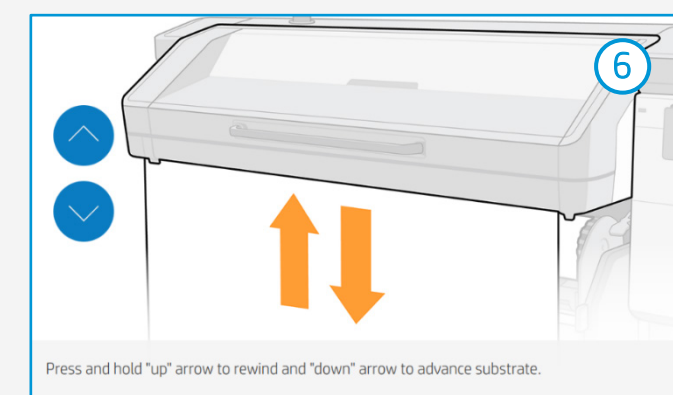
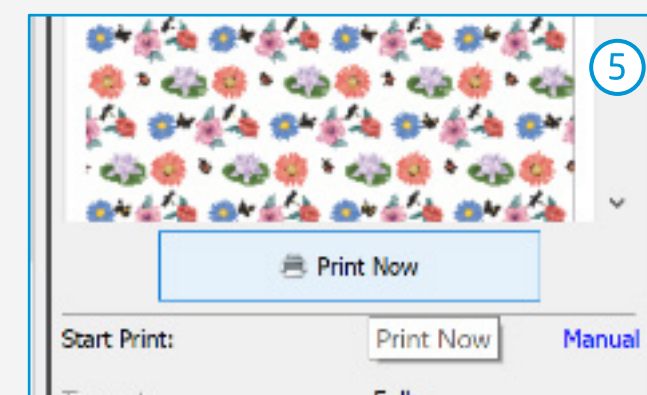
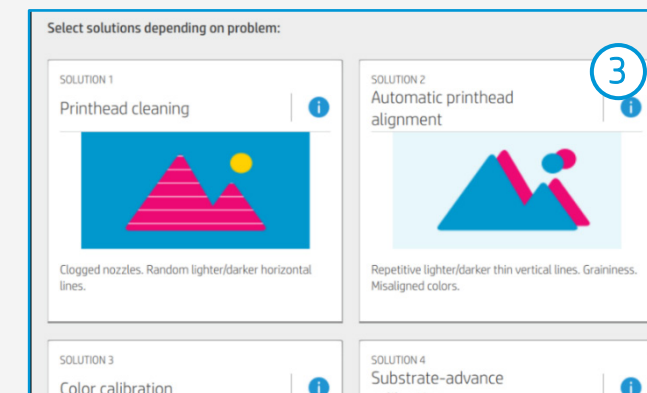
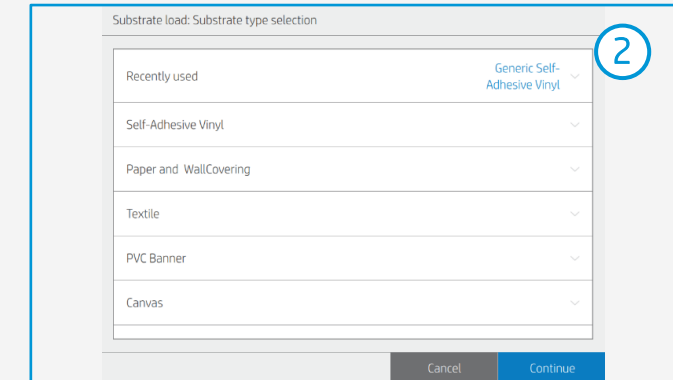
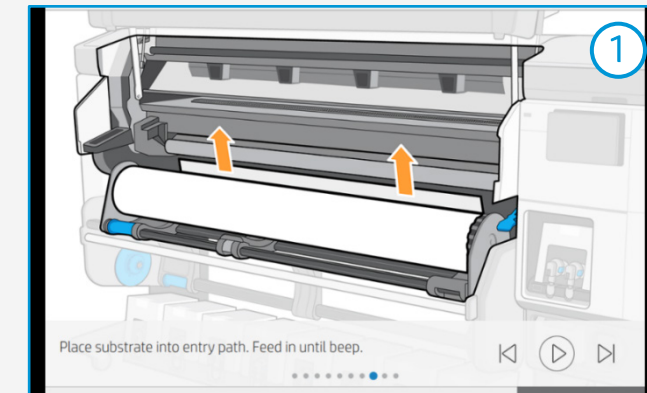

**DICA:** Antes de cortar o trabalho impresso, avance o substrato para proteger o rolo impresso quando descarregado.



# Como criar adesivos

## Acabamento pós-impressão

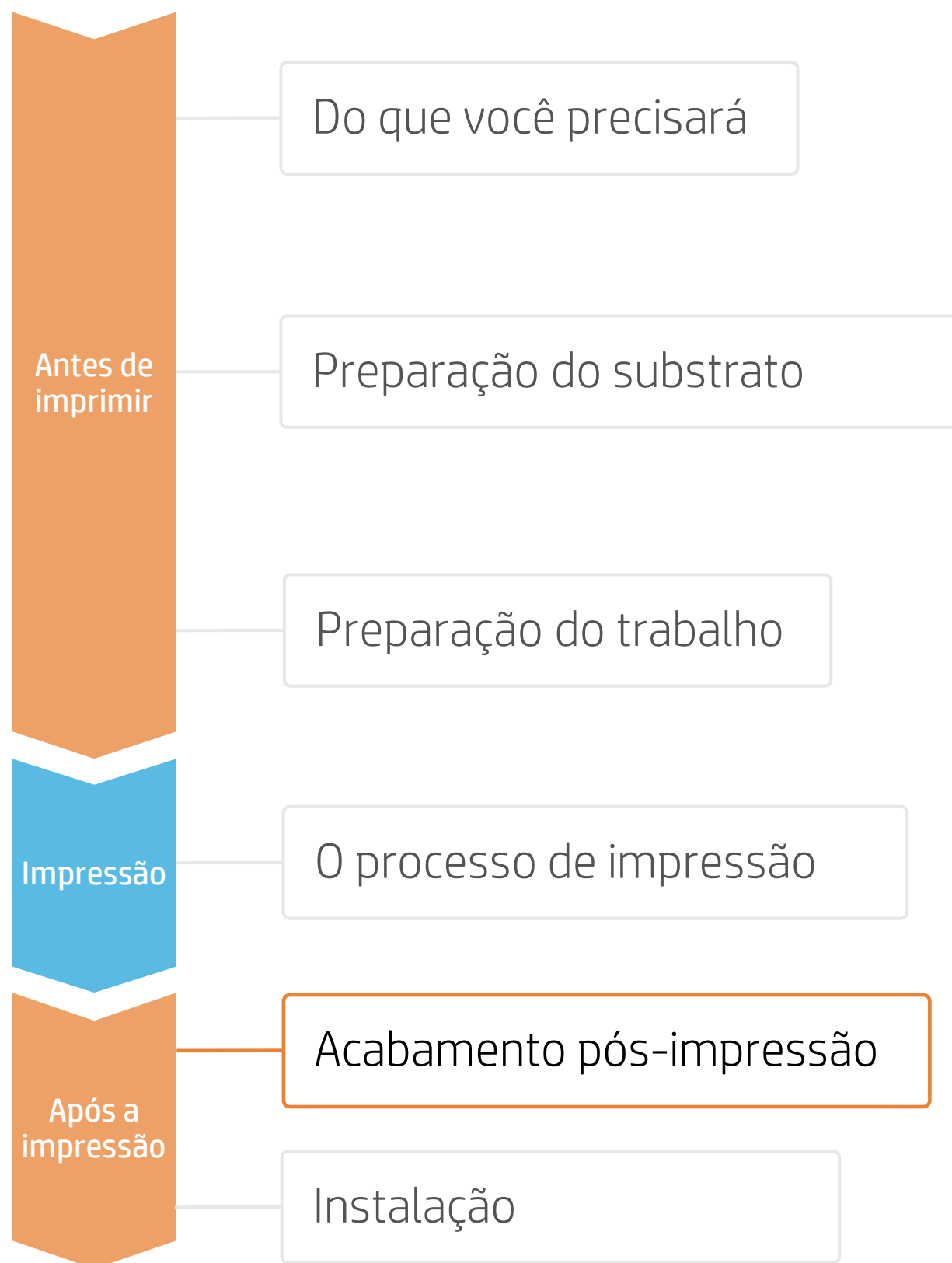

### 1. Laminação (opcional)

Use o filme de laminação recomendado pelo fabricante do vinil adesivo.

Siga as configurações de laminação (velocidade, pressão e temperatura) específicas para a combinação de vinil adesivo e laminação.



**⚠ IMPORTANTE!** Recomendado para uso de longo prazo, áreas de alta circulação e superfícies que serão limpas com frequência.

**💡 DICA:** Lembre-se de selecionar um modo de impressão SEM Overcoat ao laminar, ou marque a opção “Otimizar para laminação” nas configurações da impressora do RIP.

### 2. Corte

Para cortar as imagens automaticamente, você pode usar cortadoras XY ou cortadoras planos de contorno.

O tipo de corte “meio-corte” é o mais comum, mas em alguns casos pode haver adição de um “corte completo” para separar cada adesivo.



Novo HP Latex Cutter Plus



Adesivo com meio-corte



Adesivo após um meio-corte e corte completo

## Como criar adesivos

# Acabamento pós-impressão

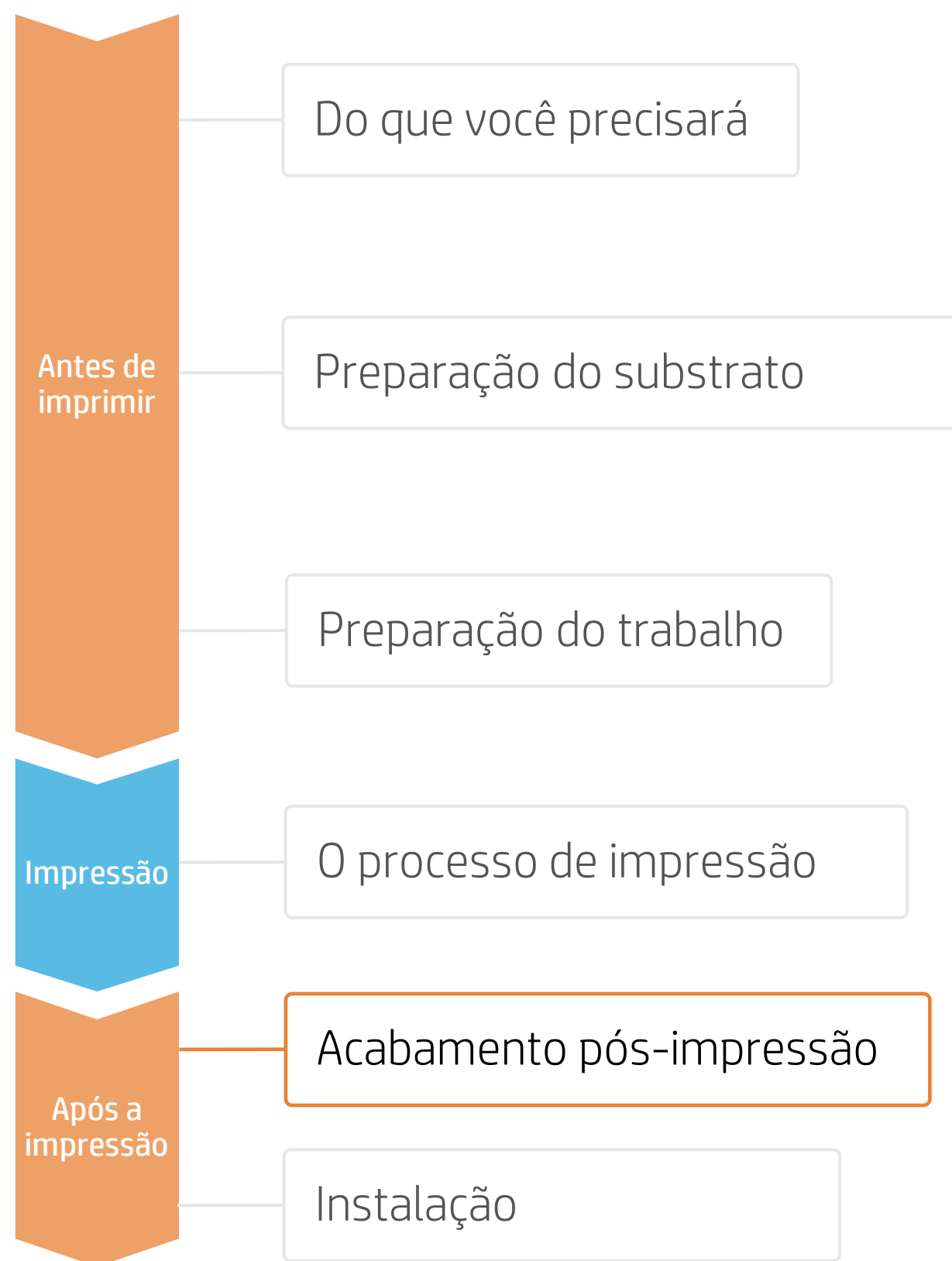

### 3. Corte de materiais de impressão especiais: tinta branca OPOS

#### A. Carregue a impressão corretamente



Posicione a impressão para que o primeiro rolete pressione parcialmente sobre a parte branca do código de barras da HP (veja a imagem).

#### B. Calibrar o material de impressão (OPOS)

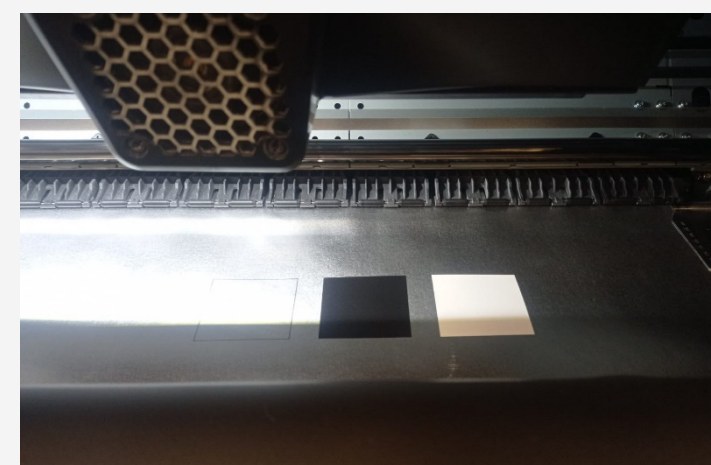

Caixas de calibração da impressão (3x3 cm) em preto (100 CMYK) e branco (Spot W100) no substrato para os trabalhos de impressão e corte.

**⚠ IMPORTANTE!** O fluxo de trabalho desacompanhado não funcionará em um código de barras da HP com fundo branco. Depois que o primeiro trabalho for cortado, você precisará posicionar o sensor OPOS logo abaixo do código de barras da HP do próximo trabalho.

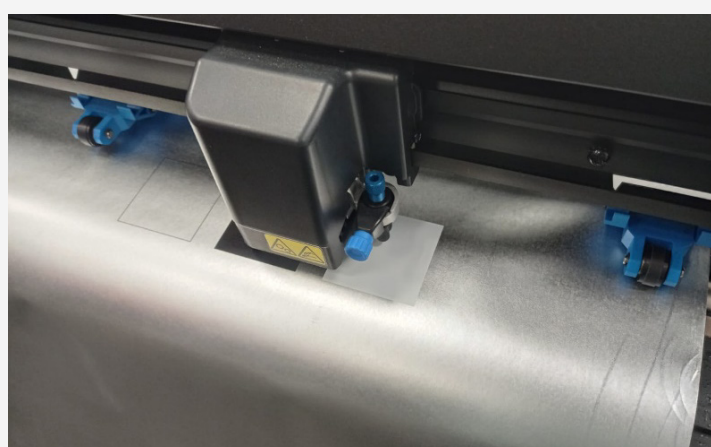

No painel frontal da cortadora, toque em: **Calibrações > Calibrar mídia (OPOS)**. Siga as instruções do painel frontal; Será solicitado que você posicione o sensor OPOS acima de cada porção de cor, incluindo a área não impressa.

**💡 DICA:** Realize todas as calibrações necessárias na cortadora antes de prosseguir com o trabalho de impressão e corte. Para obter mais informações, consulte o [guia do usuário](#) do HP Cutter.



# Como criar adesivos

## Instalação

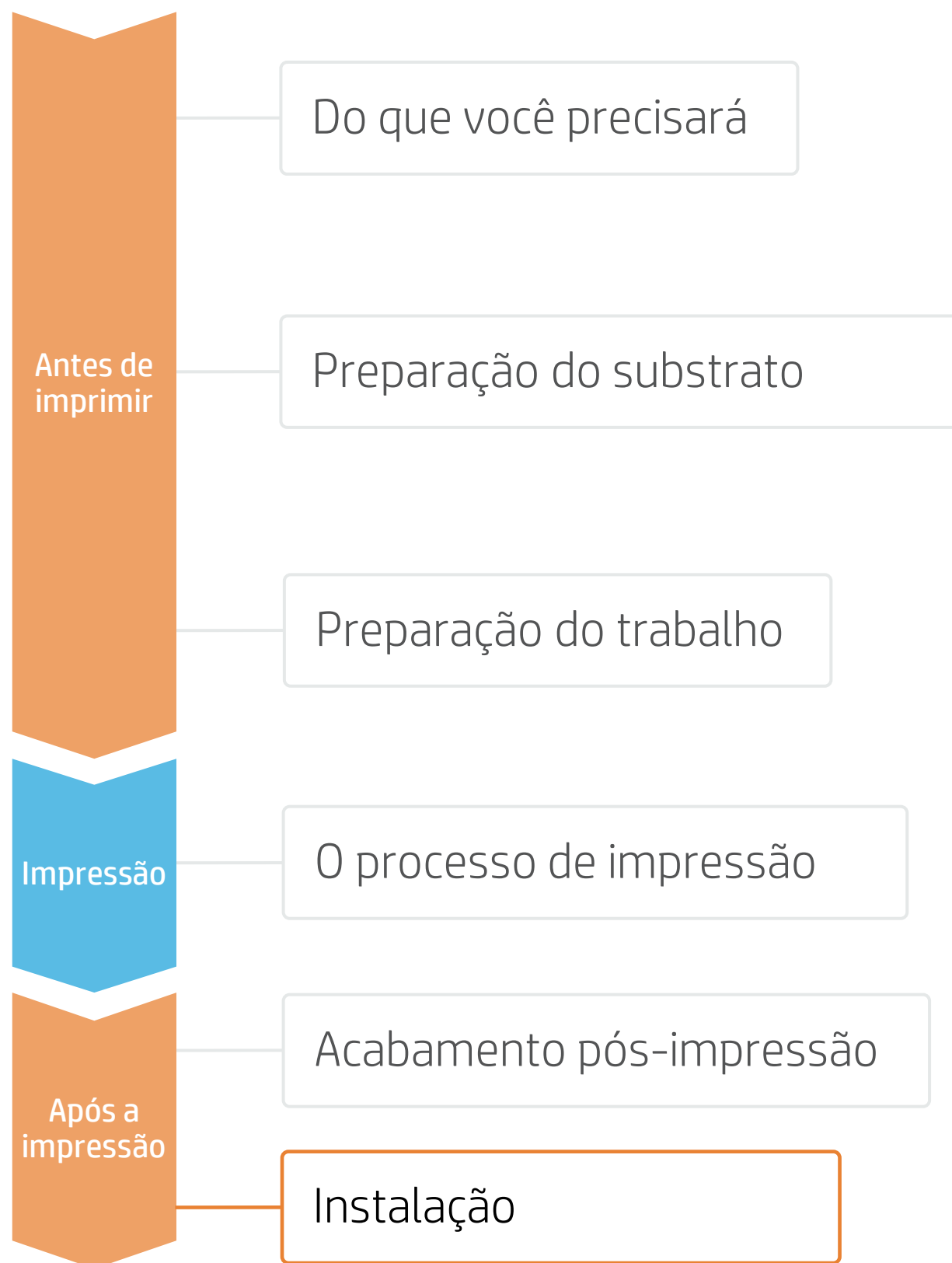

### 1. Aplicações diferentes de impressão e corte



# Como criar adesivos

## Comentários

- Adesivos coloridos e elegantes com texto mais nítido.
- Corte adesivos sem bordas sem ondulação.
- As novas tintas HP Latex são ideais para aplicações seguras em ambientes internos. As novas tintas HP Latex possuem certificação UL ECOLOGO e UL GREENGUARD GOLD e estão em conformidade com a lista de substâncias com restrição de fabricação Descarga zero de produtos químicos perigosos (ZDHC) v1.1.
- Recomendamos que você proteja suas impressões com laminação por filme para uso a longo prazo e áreas de alta circulação.

### Saiba mais em:

- [Central de conhecimento HP Latex](#)
- [Learn with HP](#)

### Certificações:



Nível 1: Descarga zero de produtos químicos perigosos (ZDHC)<sup>1</sup>



As tintas atendem a critérios sanitários e ambientais rigorosos<sup>2</sup>



Sala completa, sem restrições. Instalação ou laminação sem espera<sup>3</sup>

<sup>1</sup>Descarga zero de produtos químicos perigosos. Aplicável às tintas HP Latex. O ZDHC Roadmap to Zero Level 1 demonstra que uma tinta está em conformidade ou atende às normas da Lista de Substâncias Restritas de Fabricação do ZDHC (ZDHC MRSL) 1.1, uma lista de produtos químicos de uso internacional proibido durante a produção. A ZDHC é uma organização dedicada a eliminar os produtos químicos perigosos e implementar produtos químicos sustentáveis nos setores de couro, têxtil e sintéticos. O programa Roadmap to Zero é uma organização com várias partes interessadas que inclui marcas, afiliados de cadeia de valores e associados, os quais trabalham de maneira colaborativa para implementar práticas responsáveis de gerenciamento de produtos químicos. Consulte [roadmaptozero.com](http://roadmaptozero.com).

<sup>2</sup>Aplicável às tintas HP Latex em impressoras série R e série 700/800. A certificação UL ECOLOGO® referente à norma UL 2801 demonstra que uma tinta atende a uma variedade de critérios rígidos, com vários atributos e baseados no ciclo de vida, relacionados à saúde humana e à questões ambientais (consulte [ul.com/EL](http://ul.com/EL)). A HP é a única empresa de impressão com tintas com a certificação UL ECOLOGO® na categoria de produtos "Tintas para impressão e filmes gráficos"; consulte [spot.ul.com/main-app/products/catalog/](http://spot.ul.com/main-app/products/catalog/).

<sup>3</sup>Aplicável às tintas HP Latex. A certificação UL GREENGUARD Gold referente à norma UL 2818 demonstra que os produtos são certificados de acordo com os padrões UL GREENGUARD em termos de baixa emissão química em ambientes internos durante o uso do produto. Tamanho de sala irrestrito: sala totalmente decorada, 33,4 m<sup>2</sup> (360 pés<sup>2</sup>) em um ambiente de escritório, 94,6 m<sup>2</sup> (1.018 pés<sup>2</sup>) em um ambiente de sala de aula. Para obter mais informações, acesse [ul.com/gg](http://ul.com/gg) ou [greenguard.org](http://greenguard.org).

### Em parceria com:



Legendary Performance



Special Effects for Print™







keep reinventing